

威招审c1202111008号

威海绿轴一期7号商务办公楼工程
外墙干挂石材采购

招 标 文 件



山东同力建设项日管理有限公司

二〇二一年九月



目 录

第一卷.....	4
第一章 招标公告.....	5
第二章 投标人须知.....	7
投标人须知前附表.....	7
1. 总则.....	16
1.1 招标项目概况.....	16
1.2 招标项目的资金来源和落实情况.....	16
1.3 招标范围、交货期、交货地点和质量标准.....	16
1.4 投标人资格要求.....	16
1.5 费用承担.....	16
1.6 保密.....	17
1.7 语言文字.....	17
1.8 计量单位.....	17
1.9 投标预备会.....	17
1.10 分包.....	17
1.11 响应和偏差.....	17
2. 招标文件.....	18
2.1 招标文件的组成.....	18
2.2 招标文件的澄清.....	18
2.3 招标文件的修改.....	19
2.4 招标文件的异议.....	19
3. 投标文件.....	19
3.1 投标文件的组成.....	19
3.2 投标报价.....	20
3.3 投标有效期.....	21
3.4 投标保证金.....	21
3.5 投标人资格审查资料.....	22

3.6 备选投标方案.....	22
3.7 投标文件的编制.....	23
4. 投标.....	23
4.1 投标文件的密封和标记.....	23
4.2 投标文件的递交.....	23
4.3 投标文件的修改与撤回.....	24
5. 开标.....	24
5.1 开标时间和地点.....	24
5.2 开标程序.....	24
5.3 开标异议.....	24
6. 评标.....	25
6.1 评标委员会.....	25
6.2 评标原则.....	26
6.3 评标.....	26
7. 合同授予.....	26
7.1 中标候选人公示.....	26
7.2 评标结果异议.....	27
7.3 中标候选人履约能力审查.....	27
7.4 定标.....	27
7.5 中标通知.....	27
7.6 履约保证金.....	27
7.7 签订合同.....	29
8. 纪律和监督.....	29
8.1 对招标人的纪律要求.....	29
8.2 对投标人的纪律要求.....	29
8.3 对评标委员会成员的纪律要求.....	29
8.4 对与评标活动有关的工作人员的纪律要求.....	30
8.5 投诉.....	30
9. 是否采用电子招标投标.....	30

10. 需要补充的其他内容.....	30
第三章 评标办法（综合评估法）.....	30
评标办法前附表.....	40
第四章 合同条款及格式.....	38
第二卷.....	45
第五章 技术标准及供货要求.....	46
第三卷.....	66
第六章 投标文件格式.....	67
投标函附录.....	68
法定代表人身份证明.....	69
授权委托书.....	59
投标人信用承诺书.....	71
企业综合评审.....	74
投标报价部分.....	75

第一卷

第一章 招标公告

威海绿轴一期7号商务办公楼工程外墙干挂石材采购 招标公告

[项目专业：设备材料采购-建筑材料]

威招审（c1202111008）号

一、招标条件

本招标项目威海绿轴一期7号商务办公楼工程外墙干挂石材采购，招标申请已经建设行政主管部门批准，招标人为威海城市投资集团有限公司，建设资金自筹，项目出资比例为100%。项目已具备招标条件，现对该项目进行公开招标。

二、工程招标范围

石材采购、加工、运输、保管、装卸、检测、指导安装、使用维护、验收及在质量保证期内发生的任何缺陷的修复工作（具体招标范围见清单报价表）。

三、项目基本情况

项目概况：本工程位于威海群众艺术馆西侧，西侧为塔山路，北邻即墨路，南侧为规划中的市民中心，供货范围：威海绿轴一期7号商务办公楼工程外墙干挂石材的采购（详见工程量清单及报价表）。质量要求：达到国家验收规范合格标准。供货期：分批次进场，每批次7天（具体每批次供货的品种、规格、数量、进场时间等以材料采购计划单为准）。招标控制价：2568570.52元。

四、投标人资格要求

1、具备独立法人资格的石材供应商。

2、投标人、法定代表人、授权代表未被最高人民法院（<http://zxgk.court.gov.cn/shixin/>）列入失信被执行人。

3、投标人未被工商行政管理机关在全国企业信用信息公示系统中（<http://www.gsxt.gov.cn/index.html>）列入严重违法失信企业名单。

4、投标人未被威海市各职能部门列为严重失信主体。

5、本项目不接受联合体投标。

五、招标文件的获取

【zbt 格式文件下载开始时间：2021-9-17 17:00:00；下载截止时间：2021-9-25 17:00:00 下载地址：威海市建设工程电子交易系统

（<http://60.212.191.165:10006/Pages/Login/SSOLoginWH.aspx?appid=104&bac>

curl=1) 本项目公告页面。有关情况的变更请及时关注“威海市建设工程电子交易系统” 本项目公告页面。】

1、威海市建设工程电子交易系统共发布两个版本的招标文件，一个是pdf格式，另一个是ztb格式。其中电子pdf格式的招标文件，任何人都可随时随地查看和下载；电子ztb格式的招标文件，在规定时间内通过CA数字证书[CA证书办理流程详见威海市公共资源交易网的办事指南-工程建设专区-数字证书办理流程，办理地址为威海市公共资源交易中心一楼服务窗口（威海市海滨中路28号，外运大厦附楼一楼大厅建设工程CA窗口），电话0631-5819292]才能下载。只有下载过电子ztb格式招标文件的潜在投标人才能参加投标。

2、潜在投标人查看招标文件澄清与修改的时间和方式：请潜在投标人在投标截止时间前随时关注本项目招标公告页面下方的澄清与修改信息。澄清与修改一经发布，视为潜在投标人已收到，招标人不再另行通知。

3、潜在投标人对招标文件提出异议的时间和方式：请在招标文件规定的期限内，使用CA数字证书在招标公告下方的“提出疑问”按钮对本项目提出问题。

4、电子招标文件不收取费用。

六、投标文件的递交

开标地点：威海市公共资源交易中心（威海市海滨中路28号外运大厦附楼四楼）

【交易三厅】

投标截止时间、开标时间：2021年10月13日9:00

七、发布公告的媒介

本次招标公告同时在山东省公共资源交易网、威海市住房和城乡建设局网、威海市公共资源交易网站上发布。

八、联系方式

招 标 人：威海城市投资集团有限公司招标代理机构：山东同力建设项目管理有限公司

地 址：威海市青岛北路158号 地 址：威海市奈古山路古山五巷
16号鼎顺商务五楼508室

邮 编：264200

邮 编：264200

联 系 人：曹佳

联 系 人：王丽霞、于高超

电 话：0631-5319376

电子邮件：

网 址：

开户银行：

账 号：

电 话：0631-5811098

电子邮件：t1js2018@126.com

网 址：

开户银行：

账 号：

6EED12CC-DA4F-40E6-AA1B-D7988FCC6A98

第二章 投标人须知

投标人须知前附表

条款号	条款名称	编 列 内 容
1.1.2	招标人	名称：威海城市投资集团有限公司 地址：威海市青岛北路 158 号 联系人：曹佳 电话：0631-5319376
1.1.3	招标代理机构	名称：山东同力建设项目管理有限公司 地址：威海市奈古山路古山五巷 16 号鼎顺商务五楼 联系人：王丽霞、于高超 电话：0631-5811098
1.1.4	招标项目名称	威海绿轴一期 7 号商务办公楼工程外墙干挂石材采购
1.2.1	资金来源及比例	自筹 100%
1.2.2	资金落实情况	已落实
1.3.1	招标范围	见招标公告
1.3.2	交货期	见招标公告
1.3.3	交货地点	威海群众艺术馆西侧，西侧为塔山路，北邻即墨路，南侧为规划中的市民中心
1.3.4	质量标准	达到国家验收规范合格标准
1.4.1	投标人资质条件、能力	资格要求：见招标公告 2、信誉要求： （1）投标人、法定代表人、授权代表失信被执行人查询地址： http://zxgk.court.gov.cn/ ； （2）全国企业信用信息公示系统查询地址： http://www.gsxt.gov.cn/index.html ； （3）威海市各职能部门严重失信主体查询详见附件“威海市联合惩戒措施清单”。预审现场通过威海市信用管理中心开发的联合惩戒微门户程序或信用威海网站进行查询”（无需附查询截图，招标代理单位现场查询）； 注：为实行山东省建筑市场监管与诚信一体化平台登记制

		度，凡是中标单位均应在发放中标通知书之前完成山东省建筑市场监管与诚信一体化平台注册登记，并通过审核。
1.4.2	是否接受联合体投标	不接受
1.4.3	投标人不得存在的其他情形	法律法规规定的其他情形
1.9.1	踏勘现场	组织，踏勘时间：2021年9月28日14:30-17:00 踏勘集中地点：威海市奈古山路古山五巷16号鼎顺商务五楼会议室 (注：具体要求详见招标文件第五章)
1.11.1	实质性要求和条件	1、投标文件有投标人法定代表人（单位负责人）或其委托代理人签字（或盖章）和加盖公章； 2、投标文件载明的招标项目完成期限响应招标文件规定的期限； 3、质量要求满足招标文件规定； 4、无明显不符合技术规格、技术标准的要求； 5、投标文件载明的货物包装方式、检验标准和方法等符合招标文件的要求； 6、投标文件未附有招标人不能接受的条件； 7、投标有效期响应招标文件要求。
2.1	构成招标文件的其他材料	招标文件的修改、澄清、答疑
2.2.1	投标人要求澄清招标文件	时间：投标截止时间前10日 形式：请潜在投标人在本项目招标公告页面下方点击“提出问题”按钮上传需要澄清的问题。
2.2.2	招标文件澄清发出的形式	请潜在投标人在投标截止时间前随时关注本项目招标公告页面下方的澄清信息。
2.2.3	投标人确认收到澄清	澄清一经发布，视为潜在投标人已收到，招标人不再另行通知。
2.3.1	招标文件修改发出的形式	请潜在投标人在投标截止时间前随时关注本项目招标公告页面下方的修改信息。
2.3.2	投标人确认收到修改	修改一经发布，视为潜在投标人已收到，招标人不再另行通知。
3.1.1	构成投标文件的其他材料	投标截止时间后投标人按照评标委员会要求对投标文件进行澄清、说明或者补正，且经投标人法定代表人或授权

		代表签字确认的书面文件。
3.2.1	增值税税金的计算方法	一般计税方法
3.2.4	最高投标限价	本项目招标控制价 2568570.52 元，投标报价不得高于招标控制价，否则否决投标。
3.2.5	投标报价的其他要求	无
3.3.1	投标有效期	投标截止之日起 90 天（日历日）
3.4.1	投标保证金	<p>投标保证金金额：<u>伍万</u>元整（人民币）</p> <p>投标保证金的形式：电汇、网上银行转账、银行保函、保险保函、担保保函等。</p> <p>一、电汇、网上银行转账形式的保证金：投标截止时间前由投标人基本账户到达指定账户，逾期视为自动放弃本次投标，开标现场不予接收。</p> <p>收款人名称：威海市公共资源交易中心</p> <p>收款人开户银行信息以投标人在系统“投标保证金管理”页面中申请到的虚拟帐号信息为准。</p> <p>收款人账号获取的方式：投标人通过 CA 数字证书及数字证书绑定密码，登录“威海市建设工程电子交易系统”，并进入“投标保证金管理”模块，选中目标项目，点击右上角的“申请”按钮。若需要通过虚拟账号缴纳保证金，则选择“虚拟账号”并按照提示获取虚拟账号。为能及时、准确退还投标保证金，请各投标人缴纳投标保证金时在摘要或备注内容中注明“建设工程投标保证金”。</p> <p>注意：每个标段都应申请收款人虚拟账号，一个收款人虚拟账号仅限定一个投标人在本项目上使用。各投标人应严格按照招标文件的要求进行投标保证金的缴纳工作，在汇款时认真核对威海市建设工程电子交易系统的收款人名称和开户银行等信息是否与招标文件提供的信息一致，如</p>

	<p>有出入请及时联系招标人或招标代理，未按招标文件要求操作的，可能导致投标保证金无法确认，进而影响投标资格，由此引发的后果由投标人自行承担。</p> <p>要求：</p> <ol style="list-style-type: none">1. 投标保证金必须从投标人基本账户转出。2. 作为投标文件的一部分，需同时提交由银行相关部门盖章的基本户开户许可证明（如开户许可证或银行开户许可申请表等），基本账户汇款证明，且投标保证金转出账户需与基本账户相同。 <p>二、如采用银行保函形式，银行保函要求由投标人基本账户的开户银行针对本工程开具，有效期不少于投标有效期。</p> <p>三、如选择保险保函形式，按照山东省住房和城乡建设厅、山东省发展和改革委员会、中国保险监督管理委员会山东监管局和中国保险监督管理委员会青岛监管局印发的《关于开展房屋建筑和市政工程投标保证保险工作的意见（试行）》（鲁建建管字〔2018〕11号）文件要求，需满足以下条件且提供相关证明材料：</p> <ol style="list-style-type: none">（1）保险机构应当在工程项目所在地设区市市域内设有服务机构。（2）保险机构开展投标保证的保险条款应当经中国银行保险监督管理委员会批准或备案，通过山东省住房和城乡建设厅“山东省住房城乡建设服务监管与信用信息综合平台（http://221.214.94.41:81/xyzj/）”“全国公共资源交易平台（山东省）/山东省公共资源交易网（http://www.sdggzyjy.gov.cn）”，将保险机构单位信息、保险合同条款（范本）、保单（范本）、保函（范本）等向社会主动公开。 <p>四、若采用电子保函形式提交投标保证的，需要通过威海</p>
--	--

		<p>市建设工程电子化交易投标保函第三方服务平台自主选择电子投标保函参与投标。投标文件只须附电子保函保单或保函凭证即可，基本账户等信息由代理机构开标现场进行保函验真。具体操作流程详见“威海市公共资源交易网”（详见办事指南--工程建设专区-威海市建设工程电子化交易投标保函第三方服务平台投标人使用手册）。电子保函办理咨询电话：400-0055-890</p> <p>五、本项目投标保证金免交或不用足额缴纳的情形： 根据威海市住房和城乡建设局关于印发《威海市建筑市场主体信用评价实施细则（试行）》的通知（威住建通字【2019】76号）的规定，2020年度被市级及以上住房和城乡建设部门评定的信用评价为AAA级的建筑市场主体免于缴纳工程投标保证金，信用评价为AA级的建筑市场主体缴纳投标保证金减半，投标文件须后附2020年度被市级及以上住房和城乡建设部门评定信用评价等级的证明材料。</p> <p>未按要求提交投标保证金的，否决其投标。</p>
3.4.4	其他可以不予退还投标保证金的情形	评标委员会评定为串标、围标、弄虚作假的
3.5	资格审查资料的特殊要求	无
3.6.1	是否允许递交备选投标方案	不允许
3.7.3 (2)	投标文件份数及其他要求	<p>普通电子光盘或U盘报价文件：1份（含PDF格式的最终版投标文件）</p> <p>普通电子光盘或U盘报价文件递交（以下两种方式均可）：</p> <p>（1）投标人在开标当天投标截止时间前送达威海市公共资源交易中心一楼大厅。</p> <p>（2）投标人以邮寄的方式进行递交（接收地址：山东省</p>

		<p>威海市奈古山路古山五巷 16 号鼎顺商务 508，接收人：王丽霞，联系电话：0631-5811098），邮寄时间若早于投标截止时间，普通电子光盘或 U 盘报价文件需按照本项要求进行密封。基于工程资料归档的要求，最迟邮寄到达时间为开标后三个工作日内。如开标后三个工作日内未寄达，视为投标人在投标有效期内撤销投标文件，相关责任由投标人自行承担。</p> <p>电子投标文件按本章附件，电子投标文件编制及报送要求，上传至威海市建设工程电子交易系统。</p>
4.1.2	封套上应载明的信息	<p>投标单位应将前附表所述普通光盘或 U 盘密封在一个包封中。封套上载明下列信息：</p> <p>招标人地址：威海市青岛北路 158 号 招标人名称：威海城市投资集团有限公司 _____ 投标文件</p> <p>招标编号： 在____年__月__日__时__分前不得开启。</p> <p>投标单位的名称与地址、邮政编码。 在封套的封口处加盖投标人单位章或由投标人的法定代表人（单位负责人）或其授权的代理人签字。</p>
4.2.1	投标截止时间	2021 年 10 月 13 日 9 时 00 分
4.2.2	递交投标文件地点	威海市公共资源交易中心交易三厅 （威海市海滨中路 28 号外运大厦附楼四楼）
4.2.3	投标文件是否退还	否
5.1	开标时间和地点	<p>开标时间：同投标截止时间 开标地点：同递交投标文件地点</p>
5.2(4)	开标程序	在线签到-》在线解密-》查看报价-》确认开标记录表
6.1.1	评标委员会的组建	<p>评标委员会构成：5 人，包括技术标评委 5 人；</p> <p>评标专家确定方式：从山东省公共资源交易综合评标评审专家库中随机抽取。</p> <p>开标现场招标代理人查询评标专家是否为失信被执行人，如被最高人民法院列为失信被执行人或被威海市各职能</p>

		部门列为严重失信主体的，将不得作为评标专家参与评标活动。
6.3.2	评标委员会推荐中标候选人的人数	推荐中标候选人 3 人。
7.1	中标候选人公示媒介及期限	公示媒介：同招标公告媒介 公示期限：不少于 3 个工作日
7.4	是否授权评标委员会确定中标人	否
7.6	履约保证金	不要求
9	是否采用电子招标投标	是，电子投标文件编制及报送要求详见本章附件
10	需要补充的其他内容	
10.1	样品	开标现场须按“第五章 技术标准及供货要求”中要求的样品规格提供样品，样品不得有体现投标单位信息的标记。具体样品内容见第五章“技术标准及供货要求”
10.2	其他	<p>1、投标人提供资料必须真实、有效，评标过程中若发现提供虚假材料，按无效标处理；中标后发现弄虚作假现象，将取消其中标资格。评标过程中，若经查实投标人存在被主管部门限制其投标的不良行为，应否决其投标，若为中标企业，应取消其中标资格。</p> <p>2、投标人未被威海市各职能部门列为严重失信主体。开标时，招标代理人在公共资源交易中心外网通过联合惩戒特定程序进行查询。</p> <p>3、如投标文件所附的相关资料存在字迹模糊、辨认不清的地方，经评标委员会认定属于实质性条款的，将作出否决投标的处理。</p> <p>4、风险提示：投标人不得擅自调整建设内容、建设规模、质量标准，否则承担相应的责任。</p> <p>5、扫黑除恶的投诉电话 0631-5180256</p>

		<p>6、人员和业绩信息录入要求： 企业业绩信息需投标人在投标截止时间前通过威海市建设工程电子交易系统自主上传至系统里，无需审核，提交后的信息将通过系统对外公布。企业业绩信息一经使用将不再有修改权限。信息真实性由投标人自行负责，如发现投标人录入的信息存在弄虚作假的现象，将按照法律法规等文件要求进行依法处理，并记不良行为记录，情况严重者，将被列入黑名单。</p> <p>7、工程获奖、信用、荣誉要求： 评标时，企业的工程获奖、信用、荣誉得分按“威海市住房和城乡建设局”网上公布为准，信用档案的良好行为信息对外公布期为两年，不良行为信息对外公布期为一年。未在“威海市住房和城乡建设局”登记公布的企业工程获奖、荣誉，评标时不予记分。投标人需在投标截止时间前，持公布文件及其它证明材料到市建设主管部门办理登记，录入信用档案（0631-5232593）。投标人应把“威海市住房和城乡建设局”信用档案网上公布的良好和不良行为信息截图附在投标文件里。</p> <p>8、扬尘防治严格执行（鲁建建管函（2018）23）《山东省住房和城乡建设厅关于贯彻鲁政发（2018）17号文件在招标投标活动中加强施工扬尘防治及非道路移动机械污染管控的通知》规定。</p> <p>9、为做好疫情防控，进行网上开标，投标单位递交完样品后离场，不得到开标大厅。投标人需按规定时间进行网上签到、解密、唱标确认等，确保正常远程开标，否则后果自负。</p> <p>各投标单位严格执行威海市公共资源交易中心“关于做好疫情防控期间项目进场交易相关工作的公告”（http://ggzyjy.weihai.cn/xwzx/002001/20210805/6e72c586-5178-4fda-913e-dd01fe43d57b.html）的相关规定。</p>
--	--	--

1. 总则

1.1 招标项目概况

1.1.1 根据《中华人民共和国招标投标法》、《中华人民共和国招标投标法实施条例》等有关法律、法规和规章的规定，本招标项目已具备招标条件，现对材料采购进行招标。

1.1.2 招标人：见投标人须知前附表。

1.1.3 招标代理机构：见投标人须知前附表。

1.1.4 招标项目名称：见投标人须知前附表。

1.1.5 工程项目名称：即招标项目所属的工程建设项目，见投标人须知前附表。

1.2 招标项目的资金来源和落实情况

1.2.1 资金来源及比例：见投标人须知前附表。

1.2.2 资金落实情况：见投标人须知前附表。

1.3 招标范围、交货期、交货地点和质量标准

1.3.1 招标范围：见投标人须知前附表。

1.3.2 交货期：见投标人须知前附表。

1.3.3 交货地点：见投标人须知前附表。

1.3.4 质量标准：见投标人须知前附表。

1.4 投标人资格要求

1.4.1 投标人应具备承担本项目的资质条件、能力和信誉：

(1) 资质条件：见投标人须知前附表。

1.4.2 投标人不得存在下列情形之一：

(1) 为招标人不具有独立法人资格的附属机构（单位）；

(2) 为本招标项目前期准备提供设计或咨询服务的；

(3) 为本招标项目的监理人；

- (4) 为本招标项目的代建人；
- (5) 为本招标项目提供招标代理服务的；
- (6) 与本招标项目的监理人或代建人或招标代理机构同为一个法定代表人的；
- (7) 与本招标项目的监理人或代建人或招标代理机构相互控股或参股的；
- (8) 与本招标项目的监理人或代建人或招标代理机构相互任职或工作的；
- (9) 被责令停业的；
- (10) 被暂停或取消投标资格的；
- (11) 财产被接管或冻结的；
- (12) 在最近三年内有骗取中标或严重违约或重大工程质量问题的；
- (13) 招标文件及法律、法规规定的其他情形。

1.4.3 单位负责人为同一人或者存在控股、管理关系的不同单位，不得同时参加本招标项目投标。

1.5 费用承担

投标人准备和参加投标活动发生的费用自理。

1.6 保密

参与招标投标活动的各方应对招标文件和投标文件中的商业和技术等秘密保密，否则应承担相应的法律责任。

1.7 语言文字

招标投标文件使用的语言文字为中文。专用术语使用外文的，应附有中文注释。

1.8 计量单位

所有计量均采用中华人民共和国法定计量单位。

1.9 踏勘现场

1.9.1 投标人须知前附表规定组织踏勘现场的，招标人按投标人须知前附表规定的时间、地点组织投标人踏勘项目现场。

1.9.2 投标人踏勘现场发生的费用自理。

1.9.3 除招标人的原因外，投标人自行负责在踏勘现场中所发生的人员伤亡和财产损失。

1.9.4 招标人在踏勘现场中介绍的工程场地和相关的周边环境情况，供投标人在编制投标文件时参考，招标人不对投标人据此作出的判断和决策负责。

1.10 分包

1.10.1 投标人拟在中标后将中标项目的非主体材料进行分包的，应符合投标人须知前附表规定的分包内容、分包金额和资质要求等限制性条件，除投标人须知前附表规定的非主体材料外，其他工作不得分包。

1.10.2 中标人不得向他人转让中标项目，接受分包的人不得再次分包。中标人应当就分包项目向招标人负责，接受分包的人就分包项目承担连带责任。

1.11 响应和偏差

1.11.1 投标文件应当对招标文件的实质性要求和条件作出满足性或更有利于招标人的响应，否则，投标人的投标将被否决。实质性要求和条件见投标人须知前附表。

1.11.2 投标人应根据招标文件的要求提供投标材料质量标准的详细描述、技术支持资料及相关服务计划等内容以对招标文件作出响应。

1.11.3 投标文件中应针对实质性要求和条件中列明的技术要求提供技术支持资料。技术支持资料以制造商公开发布的印刷资料，或检测机构出具的检测报告或投标人须知前附表允许的其他形式为准，不符合前述要求的，视为无技术支持资料，其投标将被否决。

1.11.4 投标人须知前附表规定了可以偏差的范围和最高偏差项数的，偏差应当符合投标人须知前附表规定的偏差范围和最高项数，超出偏差范围和最高偏差项数的投标将被否决。

1.11.5 投标文件对招标文件的全部偏差，均应在投标文件的商务和技术偏差表中列明，除列明的内容外，视为投标人响应招标文件的全部要求。

2. 招标文件

2.1 招标文件的组成

2.1.1 本招标文件包括：

- (1) 招标公告；
- (2) 投标人须知；
- (3) 评标办法；
- (4) 合同条款及格式；
- (5) 技术标准及供货要求；
- (6) 投标文件格式；
- (7) 投标人须知前附表规定的其他资料。

根据本章第 1.9 款、第 2.2 款和第 2.3 款对招标文件所做的澄清、修改，构成招标文件的组成部分。

2.2 招标文件的澄清

2.2.1 投标人应仔细阅读和检查招标文件的全部内容。如发现缺页或附件不全，应及时向招标人提出，以便补齐。如有疑问，应按投标人须知前附表规定的时间和形式将提出的问题送达招标人，要求招标人对招标文件予以澄清。

2.2.2 招标文件的澄清以投标人须知前附表规定的形式发给所有购买招标文件的投标人，但不指明澄清问题的来源。澄清发出的时间距本章第 4.2.1 项规定的投标截止时间不足 15 日的，并且澄清内容可能影响投标文件编制的，将相应延长投标截止时间。

2.2.3 投标人在收到澄清后，应按投标人须知前附表规定的时间和形式通知招标人，确认已收到该澄清。

2.2.4 除非招标人认为确有必要答复，否则，招标人有权拒绝回复投标人在本章第 2.2.1 项规定的时间后提出的任何澄清要求。

2.3 招标文件的修改

2.3.1 招标人以投标人须知前附表规定的形式修改招标文件，并通知所有已购买招标文件的投标人。修改招标文件的时间距本章第 4.2.1 项规定的投标截止时间不足 15 日的，并且修改内容可能影响投标文件编制的，将相应延长投标截止时间。

2.3.2 投标人收到修改内容后，应按投标人须知前附表规定的时间和形式通知招标人，确认已收到该修改。

2.4 招标文件的异议

投标人或者其他利害关系人对招标文件有异议的，应当在投标截止时间 10 日前在本项目招标公告页面下方点击“提出问题”按钮上传需要澄清的问题。招标人将在收到异议之日起 3 日内作出答复；作出答复前，将暂停招标投标活动。

3. 投标文件

3.1 投标文件的组成

3.1.1 投标文件应包括下列内容：

第六章投标文件格式仅提供了投标人在制作投标文件时，部分需要上传 PDF 文件的固定格式，其它相关内容由系统自动生成。

投标人在评标过程中作出的符合法律法规和招标文件规定的澄清确认，构成投标文件的组成部分。

3.2 投标报价

3.2.1 投标报价应包括国家规定的增值税税金，除投标人须知前附表另有规定外，增值税税金按一般计税方法计算。投标人应按第六章“投标文件格式”的要求在投标函中进行报价并填写分项报价表。

3.2.2 投标人应充分了解该项目的总体情况以及影响投标报价的其他要素。

3.2.3 投标报价为各分项报价金额之和，投标报价与分项报价的合价不一致

的，应以各分项合价累计数为准，修正投标报价；如分项报价中存在缺漏项，则视为缺漏项价格已包含在其他分项报价之中。投标人在投标截止时间前修改投标函中的投标报价总额，应同时修改投标文件“投标报价明细表”中的相应报价。此修改须符合本章第 4.3 款的有关要求。

3.2.4 招标人设有最高投标限价的，投标人的投标报价不得超过最高投标限价，最高投标限价在投标人须知前附表中载明。

3.2.5 投标报价相关要求

投标报价相关要求，按第六章 投标文件格式，投标报价部分（总说明）报价。

3.2.6 投标报价的其他要求见投标人须知前附表。

3.3 投标有效期

3.3.1 除投标人须知前附表另有规定外，投标有效期为 90 日。

3.3.2 在投标有效期内，投标人撤销或修改其投标文件的，应承担招标文件和法律规定的责任。

3.3.3 出现特殊情况需要延长投标有效期的，请潜在投标人随时关注本项目 招标公告页面下方的澄清信息，招标人不再另行通知。投标人同意延长的，应相应延长其投标保证金的有效期，但不得要求或被允许修改其投标文件；投标人拒绝延长的，其投标失效，但投标人有权收回其投标保证金及以现金或者支票形式递交的投标保证金的银行同期存款利息。

3.4 投标保证金

3.4.1 投标人在递交投标文件的同时，应按投标人须知前附表规定的金额、形式递交投标保证金，并作为其投标文件的组成部分。境内投标人以现金或者支票形式提交的投标保证金，应当从其基本账户转出并在投标文件中附上基本账户开户证明。联合体投标的，其投标保证金可以由牵头人递交，并应符合投标人须知前附表的规定。

3.4.2 投标人不按本章第 3.4.1 项要求提交投标保证金的，评标委员会将否决其投标。

3.4.3 招标人最迟将在与中标人签订合同后 5 日内，向未中标的投标人和中

标人退还投标保证金。投标保证金以现金或者支票形式递交的，还应退还银行同期存款利息。

3.4.4 有下列情形之一的，投标保证金将不予退还：

(1) 投标人在投标有效期内撤销投标文件；

(2) 中标人在收到中标通知书后，无正当理由不与招标人订立合同，在签订合同时向招标人提出附加条件，或者不按照招标文件要求提交履约保证金；

(3) 发生投标人须知前附表规定的其他可以不予退还投标保证金的情形。

3.5 投标人资格审查资料

除投标人须知前附表另有规定外，投标人应按下列规定提供相关资料，以证明其满足本章第 1.4 款规定的资质、业绩、信誉等要求。

3.5.1 投标人营业执照；

3.5.2 法定代表人身份证明或授权委托书。

3.5.3 投标保证金的相关证明材料。

3.5.4 “投标人及法定代表人失信被执行人查询结果”应附在“中国执行信息公开网” (<http://zxgk.court.gov.cn/shixin/>) 网站上的查询结果截图。

3.5.5 “投标人在工商行政管理机关严重违法失信企业名单查询结果”应附工商行政管理机关“全国企业信用信息公示系统” (<http://www.gsxt.gov.cn/index.html>) 中严重违法失信企业名单查询截图。

3.6 备选投标方案

3.6.1 除投标人须知前附表规定允许外，投标人不得递交备选投标方案，否则其投标将被否决。

3.6.2 允许投标人递交备选投标方案的，只有中标人所递交的备选投标方案方可予以考虑。

评标委员会认为中标人的备选投标方案优于其按照招标文件要求编制的投标方案的，招标人可以接受该备选投标方案。

3.6.3 投标人提供两个或两个以上投标报价，或者在投标文件中提供一个报价，但同时提供两个或两个以上供货方案的，视为提供备选方案。

3.7 投标文件的编制

3.7.1 投标文件应按第六章“投标文件格式”、本章附件“计算机辅助评标电子投标文件编制及报送要求”及评标办法附录进行编写，如有必要，可以增加附页，作为投标文件的组成部分。其中，投标函附录在满足招标文件实质性要求的基础上，可以提出比招标文件要求更有利于招标人的承诺。

3.7.2 投标文件应当对招标文件有关供货期、投标有效期、技术标准及供货要求、招标范围等实质性内容作出响应。投标文件在满足招标文件实质性要求的基础上，可以提出比招标文件要求更有利于招标人的承诺。

3.7.3 (1) 投标文件应用不褪色的材料书写或打印，并按第六章“投标文件格式”的要求进行盖章，其中投标函、投标函附录及对投标文件的澄清、说明和补正应加盖投标人的法定代表人印章及单位公章。

(2) 投标文件份数见投标人须知前附表。投标人应根据投标人须知前附表要求提供电子版文件。当电子投标文件与书面投标文件内容存在不一致的，以电子投标文件为准。

(3) 投标文件需分册装订的，具体分册装订要求见投标人须知前附表规定。

4. 投标

4.1 投标文件的密封和标记

4.1.1 投标文件应进行密封包装，详见投标人须知前附表。

4.1.2 投标文件封套上应写明的内容见投标人须知前附表。

4.1.3 未按本章第 4.1.1 项或第 4.1.2 项要求密封和加写标记的投标文件，招标人应予拒收。

4.2 投标文件的递交

4.2.1 投标人应在投标人须知前附表规定的投标截止时间前递交投标文件。

4.2.2 投标人递交投标文件的地点：见投标人须知前附表。

4.2.3 除投标人须知前附表另有规定外，投标人所递交的投标文件不予退还。

4.2.4 逾期送达的或者未送达指定地点的投标文件，招标人将予以拒收。

4.3 投标文件的修改与撤回

4.3.1 在本章第 4.2.1 项规定的投标截止时间前，投标人可以修改或撤回已递交的投标文件，但应以书面形式通知招标人。

4.3.2 投标人修改或撤回已递交投标文件的书面通知应按照本章第 3.7.3 项的要求签字或盖章。招标人收到书面通知后，向投标人出具签收凭证。

4.3.3 投标人撤回投标文件的，招标人自收到投标人书面撤回通知之日起 5 日内退还已收取的投标保证金。

4.3.4 修改的内容为投标文件的组成部分。修改的投标文件应按照本章第 3 条、第 4 条规定进行编制、密封、标记和递交，并标明“修改”字样。

5. 开标

5.1 开标时间和地点

招标人在本章第 4.2.1 项规定的投标截止时间（开标时间）和投标人须知前附表规定的地点公开开标，并邀请所有投标人的法定代表人（单位负责人）或其委托代理人准时参加。

5.2 开标程序

开标会由招标代理机构主持，并按以下程序进行：

5.2.1 开标前准备：

- (1) 开标前一小时系统自动开启签到窗口，投标人使用 CA 数字证书在线签到；
- (2) 代理机构填写开标准备表内容。

5.2.2 开标现场：

- (1) 代理机构接收纸质投标文件（若招标文件要求提供纸质投标文件）；
- (2) 代理机构主持开标会，宣布开标；
- (3) 代理机构通过系统查看投标人签到情况；
- (4) 代理机构启动解密，投标人使用 CA 数字证书在解密倒计时内点击【解密】

按钮解密投标文件；

(5) 代理机构启动在线唱标，各投标人界面自动加载唱标内容，包括投标人名称、投标报价和项目负责人姓名等；

(6) 系统生成开标记录表，代理发送开标记录表至投标人界面，投标人在确认倒计时内确认开标记录表，同时确认是否需要回避；

(7) 评标委员会对投标人进行初步审查；

(8) 评标委员会对投标人进行资格审查；

(9) 评标委员会按照职责评审资信标、技术标和商务标；

(10) 投标人排序，评标委员会推荐中标候选人。

开标过程中，如遇特殊情况，服从公共资源交易中心场地调配，并遵守相关规章制度。

5.3 开标异议

投标人对开标有异议的，应当在开标现场提出，招标人当场作出答复，并制作记录，开标结束，投标人对开标现场提出的异议，招标人不作答复。

6. 评标

6.1 评标委员会

6.1.1 评标由招标人依法组建的评标委员会负责。评标委员会在山东省公共资源交易综合评标评审专家库中随机抽取，评标委员会成员人数以及技术、经济等方面专家的确定方式见投标人须知前附表。

6.1.2 评标委员会成员有下列情形之一的，应当回避：

(1) 参加评标活动前 3 年内与投标人存在劳动关系，或者担任过投标人的董事、监事，或者是投标人的控股股东或实际控制人；

(2) 系投标人的上级主管、控股或被控股单位的工作人员，或者投标人的退休人员，或者投标人聘用的顾问；

(3) 与投标人的法定代表人或者主要负责人有夫妻、直系血亲、三代以内旁系血亲或者近姻亲关系；

(4) 与投标人存在经济利益关系，或者参加评标活动前 3 年内与投标人发生过法律纠纷；

(5) 与招标项目的建设单位、施工单位或者勘察设计、监理、造价咨询、招标代理等服务机构存在劳动关系，或者实际在上述单位从业；

(6) 同一招标项目的评委有夫妻、直系血亲、三代以内旁系血亲或者近姻亲关系；

(7) 与投标人有其他可能影响评标活动公平、公正进行的关系；

(8) 被威海市各职能部门列为严重失信主体；

(9) 法律法规规定的其他情形。

6.1.3 评标过程中，评标委员会成员有回避事由、擅离职守或者因健康等原因不能继续评标的，招标人有权更换。被更换的评标委员会成员作出的评审结论无效，由更换后的评标委员会成员重新进行评审。

6.2 评标原则

评标活动遵循公平、公正、科学和择优的原则。

6.3 评标

6.3.1 评标委员会按照第三章“评标办法”规定的方法、评审因素、标准和程序对投标文件进行评审。第三章“评标办法”没有规定的方法、评审因素和标准，不作为评标依据。

6.3.2 评标完成后，评标委员会应当向招标人提交书面评标报告和中标候选人名单。评标委员会推荐中标候选人的人数见投标人须知前附表。

7. 合同授予

7.1 中标候选人公示

招标人在收到评标报告之日起 3 日内，按照投标人须知前附表规定的公示媒介和期限公示中标候选人，公示期不得少于 3 日。

7.2 评标结果异议

投标人或者其他利害关系人对评标结果有异议的，应当在中标候选人公示期间提出。招标人将在收到异议之日起 3 日内作出答复；作出答复前，将暂停招标投标活动。

7.3 中标候选人履约能力审查

中标候选人的经营、财务状况发生较大变化或存在违法行为，招标人认为可能影响其履约能力的，将在发出中标通知书前提请原评标委员会按照招标文件规定的标准和方法进行审查确认。

7.4 定标

按照投标人须知前附表的规定，招标人或招标人授权的评标委员会依法确定中标人。

7.5 中标通知

在本章第 3.3 款规定的投标有效期内，招标人以书面形式向中标人发出中标通知书。

7.6 履约保证金

本项目不要求提供履约保证金。

7.7 签订合同

7.7.1 招标人和中标人应当在中标通知书发出之日起 30 日内，根据招标文件和中标人的投标文件订立书面合同。中标人无正当理由拒签合同，在签订合同时向招标人提出附加条件，或者不按照招标文件要求提交履约保证金的，招标人取消其中标资格，其投标保证金不予退还；给招标人造成的损失超过投标保证金数额的，中标人还应当对超过部分予以赔偿。

7.7.2 发出中标通知书后，招标人无正当理由拒签合同，或者在签订合同时向

中标人提出附加条件的，招标人向中标人退还投标保证金；给中标人造成损失的，还应当赔偿损失。

7.7.3 联合体中标的，联合体各方应当共同与招标人签订合同，就中标项目向招标人承担连带责任。

8. 纪律和监督

8.1 对招标人的纪律要求

招标人不得泄露招标投标活动中应当保密的情况和资料，不得与投标人串通损害国家利益、社会公共利益或者他人合法权益。

8.2 对投标人的纪律要求

投标人不得相互串通投标或者与招标人串通投标，不得向招标人或者评标委员会成员行贿谋取中标，不得以他人名义投标或者以其他方式弄虚作假骗取中标；投标人不得以任何方式干扰、影响评标工作。

8.3 对评标委员会成员的纪律要求

评标委员会成员不得收受他人的财物或者其他好处，不得向他人透露对投标文件的评审和比较、中标候选人的推荐情况以及评标有关的其他情况。在评标活动中，评标委员会成员应当客观、公正地履行职责，遵守职业道德，不得擅离职守，影响评标程序正常进行，不得使用第三章“评标办法”没有规定的评审因素和标准进行评标。

8.4 对与评标活动有关的工作人员的纪律要求

与评标活动有关的工作人员不得收受他人的财物或者其他好处，不得向他人透露对投标文件的评审和比较、中标候选人的推荐情况以及评标有关的其他情况。在评标活动中，与评标活动有关的工作人员不得擅离职守，影响评标程序正常进行。

8.5 投诉

8.5.1 投标人或者其他利害关系人认为招标投标活动不符合法律、行政法规规定的，可以自知道或者应当知道之日起 10 日内向有关行政监督部门投诉。投诉应当有明确的请求和必要的证明材料。

8.5.2 投标人或者其他利害关系人对招标文件、开标和评标结果提出投诉的，应当按照投标人须知第 2.4 款、第 5.3 款和第 7.2 款的规定先向招标人提出异议。异议答复期间不计算在第 8.5.1 项规定的期限内。

9. 是否采用电子招标投标

本招标项目是否采用电子招标投标方式，见投标人须知前附表。

10. 需要补充的其他内容

需要补充的其他内容：见投标人须知前附表。

附件：计算机辅助评标电子投标文件编制及报送要求

一、电子投标文件制作须知

投标人应通过【威海市建设工程电子交易系统投标文件编制工具】制作电子投标文件，制作前应详细阅读使用说明书，保证电脑网络为联网状态，软件为最新版本（只有联网的状态，系统才会自动检测软件是否为最新版本）。

电子投标文件由资格审查、资信标、技术标、商务标组成。投标人下载 ztb 版的电子招标文件后，使用【威海市建设工程电子交易系统投标文件编制工具】打开，并切换到投标文件制作模式，投标文件编制工具会根据电子招标文件评分办法自动生成电子投标文件制作目录，按照招标文件要求，逐条上传相关内容，不要出现错项、漏项，其中资格审查部分每项应按要求上传 word 或 pdf 格式的文档；资信标部分按照每项内容的提示，进行信息选择或上传 word 或 pdf 格式的文档。

注意：工程量清单报价时，投标文件编制工具可通过 gczej 格式清单导出全套表格，若招标文件还要求其他附表，则需将附表制作完成后转换为 word 或 pdf 格式文件，上传至商务标的“补充附件”一项中。

投标报价清单信息应以 gczej 文件形式导入，其中 gczej 文件清单内容中的投标总报价、分部分项清单报价、措施报价、规费、税金、暂估价、暂列金额等信息应按要求填报，若有与报价相关的补充表格，须与 gczej 内容保持一致。

商务标“投标报价”栏目包括投标人的企业资质、项目负责人及报价等信息，投标人应认真填写不要遗漏，唱标时读取该信息。投标文件编制工具根据“投标报价”的信息，自动生成投标函，投标人可根据实际情况对投标函进行调整，其中的报价等内容应确保准确无误，且与“投标报价”的内容保持一致。

电子签章是通过 CA 数字证书进行电子签名的一种表现形式，利用图像处理技术将电子签名操作转化为与纸质文件盖章操作相同的可视效果，同时利用电子签名技术保障电子信息的真实性和完整性以及签名人的不可否认性。可靠的电子签名与手写签名或者盖章具有同等的法律效力。

投标人同时参加多个标段的项目投标，在打开 ztb 电子招标文件切换到电子投标文件制作后，应在“标段管理”中选择所有参与的标段制作电子投标文件，并通过“标段管理”依次切换所有投标标段制作电子投标文件。在所有标段的电子投标文件都制作完成后，投标人应将多个标段的电子投标文件保存为一个电子投

标文件（不可以一个标段生成一个电子投标文件），否则电子投标文件将无法被电子评标系统读取。无法被系统读取的电子投标文件将按无效投标文件处理，否决其投标。生成的电子投标文件名称应为投标人的全称。

电子投标文件编制完成定稿后，点击【威海市建设工程电子交易系统投标文件编制工具】工具栏上的“签章”按钮进行电子签章并通过 CA 数字证书自动加密，签章完后再点击工具栏的“上传”按钮，上传电子投标文件，上传成功后，系统出具上传凭证，即为电子投标文件提交成功。以上工作应在投标截止时间前完成。投标人应下载上传凭证，以备核验。（注意：电子投标文件请务必控制在 200M 以内（若超出，请将压缩后的电子投标文件重新上传）

注：关于电子投标文件签章的说明

资格审查部分每项应按要求上传 word 或 pdf 格式的文档；资信标部分按照每项内容的提示，进行信息选择或上传 word 或 pdf 格式的文档。

ztb 格式投标文件制作完成后，投标人点击系统工具条上方的红色签章按钮进行电子签章，系统会自动将所有分项上传的投标内容合并为一个完整版的 pdf 文档，再按照招标文件要求在指定位置上依次加盖电子签章（如投标函、法定代表人身份证明等；技术标无需电子签章等）。

二、人员和业绩信息录入要求

项目班子成员和工程业绩信息需投标人在投标截止时间前通过威海市建设工程电子交易系统自主上传至系统里，无需审核，提交后的信息将通过系统对外公布。工程业绩信息一经使用将不再有修改权限。信息真实性由投标人自行负责，如发现投标人录入的信息存在弄虚作假的现象，将按照法律法规等文件要求进行依法处理，并记不良行为记录，情况严重者，将被列入黑名单。

三、投标人网上电子开标须知

投标截止时间前请投标人使用威海市建设工程电子交易系统（以下简称“系统”）提供的模拟开标功能，验证当前电脑环境是否可用、电子签章是否可以使用、CA 数字证书是否匹配，避免开标当天因电脑环境不可用、程序未安装插件及 CA 数字证书驱动不识别或解密使用的 CA 数字证书与加密的 CA 数字证书不匹配等原因造成无法正常网上电子开标。

模拟开标使用步骤：使用 CA 数字证书登录-》进入交易平台-》点击“模拟开标”菜单。

投标人开标当天应使用加密本项目电子投标文件的 CA 数字证书和已配置好环境的、自行配置联网的笔记本电脑。记住登录系统的两个密码：CA 数字证书绑定密码与 CA 数字证书设备密码。建议提前验证密码是否正确。

注：CA 数字证书绑定密码，即该 CA 数字证书与企业账号关联时，企业自行设置的关联密码；CA 数字证书设备密码，即锁本身的 pin 码。

电脑软硬件配置要求：

操作系统：win7 及以上；

浏览器：ie9 及以上，搜狗浏览器、360 浏览器、QQ 浏览器等兼容 ie 模式的浏览器，但要保证 ie 浏览器是 ie9 及以上；

系统软件：CA 数字证书驱动，威海市建设工程电子交易系统投标文件编制工具，签章软件。以上系统软件均可通过威海市建设工程电子交易系统-》文件下载专区进行下载。

投标人需在线自行完成开标过程，且必须全程使用 CA 数字证书进行操作，不要随意插拔 CA 数字证书，建议至少提前 30 分钟登录系统。

登录步骤为：威海市建设工程电子交易系统-》招投标登录-》CA 登录-》输入数字证书绑定密码及数字证书设备密码-》进入交易平台-》开标项目-》选择开标项目进入开标室。开标步骤为：在线签到-》在线解密-》查看报价-》确认开标记录表。

5.（1）在线签到：投标截止时间前 1 小时系统自动开启签到功能，投标人在投标截止时间前 1 小时内通过 CA 数字证书在进入本项目开标室后，点击左侧【签到】按钮完成签到。

在线解密投标文件：代理端启动解密后，投标人端口收到在线解密的消息。在解密倒计时内点击【解密】按钮。

注：投标人完成上述工作后，请耐心等待，系统将根据所有投标人提交解密的顺序依次解密投标文件。

确认开标记录表：代理端发送开标记录后，投标人端收到确认开标记录表的消息。在倒计时内点击【确认开标记录】按钮，核对报价、项目负责人等信息无误后点击【确认】按钮。倒计时内未点击确认按钮，且未提出异议的，视同认同开标结果，系统将自动确认开标记录表。若投标单位需进行回避的，应在是否回避栏中点击【回避】按钮。

评标期间，请投标人保持在线登录状态，并设专人在线等候，随时解答评标委员会提出的问题。

电子投标文件有下列情况之一的，评标委员会应作出否决投标的决定：

电子投标文件所载明的类似工程业绩或者奖项等和实际不符的；

同一投标人在电子评标系统中就同一项目的同一标段存在多个不同电子投标文件的；同一投标人在同一项目的不同标段存在多个电子投标文件的；

未按招标文件要求提供电子投标文件的，或者未在规定的解密时间内，点击“解密”按钮申请解密操作的，或者解密使用的 CA 数字证书与加密上传电子投标文件的 CA 数字证书不一致导致解密失败的，或者因投标人的原因造成电子投标文件未能解密的；

电子投标文件未在投标截止时间前成功上传到服务器的，或者未在投标截止时间前在线签到的；

电子投标文件里所附的相关资料存在字迹模糊、辨认不清的地方，经评标委员会认定属于实质性条款的；

法律、法规、规章及招标文件规定的其他情形。

电子投标文件有下列情况之一的，视为投标人相互串通投标：

不同投标人制作的电子投标文件经系统审查存在 cpu 编码、硬盘编码及 MAC 地址三项编码均相同的；

不同投标人编制投标报价的计价软件编码（用同一个预算编制软件密码锁制作）一致的；

不同投标人编制的电子投标文件存在两处以上（不含两处）异常一致错误的；

法律、法规、规章及招标文件规定的其他视为相互串通投标行为。

在开评标工作开始后，招标人或招标代理因公共资源交易中心停电、网络故障、电子设备或者工程交易系统故障导致无法继续进行开评标工作时，招标人可以暂停开评标工作，待故障解除后继续开评标工作。

请投标人严格遵照以上要求，如有问题请及时咨询开发单位技术服务，联系电话：0631-5819292。

第三章 评标办法（综合评估法）

一、评标办法前附表

条款号	条款内容	编列内容
2.1.1	分值构成 (总分 100 分)	投标报价： <u>70</u> 分 样品： <u>20</u> 分 企业综合实力： <u>10</u> 分
2.1.2	评标基准价计算方法	评标基准价确定方法：综合平均法 评标基准价 $C=A \times K \times Q1 + B \times K \times Q2$ A：投标价算术平均值。 当 n（有效投标人个数，以下相同） ≤ 5 时，A=所有投标价的算术平均值； 当 $n > 5$ 时，A=所有投标报价中去掉 1 个最高价、1 个最低价后的算术平均值。 B：招标控制价。 K：下浮系数；K 的取值范围为 97%； Q：权重比例 $Q1+Q2=100\%$ ； Q1 的取值范围为 65%、66%、67%、68%、69%、70% (现场随机抽取)
2.1.3	投标报价的偏差率计算公式	$\text{偏差率} = 100\% \times (\text{投标人报价} - \text{评标基准价}) / \text{评标基准价}$

一、评标办法

1.1 本次评标采用百分制的“综合评估法”评审，评标委员会对满足招标文件实质性要求的投标文件，按照本章第二项规定的评审标准及评标办法附录进行打分，按积分高低排定名次，推荐三名中标候选人，若多家投标单位得分一致，以投标报价低的优先，投标报价也相等的，由招标人自行确定。

1.2 根据评标委员会评标报告，招标人确定排名第一的中标候选人为中标人。排名第一的中标候选人放弃中标、因不可抗力不能履行合同或者被查实存在影响中标结果的违法行为等情形，不符合中标条件的，招标人可以按照评标委员会提出的中标候选人名单排序依次确定其他中标候选人为中标人。

1.3 评标委员会根据评标办法规定否决不合格投标或者否决其投标后，因有效投标不足三个使得投标明显缺乏竞争的，评标委员会可以否决全部投标。投标人少于三个或者所有投标被否决的，招标人应当依法重新招标。

二、评审标准

2.1 分值构成与评分标准

2.1.1 分值构成

- (1) 投标报价部分：见评标办法前附表；
- (2) 样品部分：见评标办法前附表；
- (3) 企业综合实力：见评标办法前附表。

2.1.2 评标基准价计算

评标基准价计算方法：见评标办法前附表。

2.1.3 投标报价的偏差率计算

投标报价的偏差率计算公式：见评标办法前附表。

2.1.4 评分标准

详见评标办法附录。

三、评标程序

3.1 初步评审

评标委员会根据评标办法附录资格审查的要求对投标文件进行初步评审。有一项不符合评审标准的，评标委员会应当否决其投标。

3.2 详细评审

3.2.1 评标委员会根据评标办法附录的量化因素和分值进行打分，并计算出综合评估得分。

(1) 评委对各投标单位的投标报价进行全面详细评审。

(2) 样品，企业综合评审由评委评审，技术标评委打分的计算方法为：所有技术标评委打分去掉一个最高值去掉一个最低值后的算术平均值。

3.2.2 评分分值计算保留小数点后两位，小数点后第三位“四舍五入”。

3.2.3 评标委员会发现投标人的报价明显低于其他投标报价，使得其投标报价可能低于其个别成本的，应当要求该投标人作出书面说明并提供相应的证明材料。投标人不能合理说明或者不能提供相应证明材料的，评标委员会应当认定该投标人以低于成本报价竞标，并否决其投标。

3.3 投标文件的澄清

3.3.1 在评标过程中，评标委员会可以书面形式要求投标人对投标文件中含义不明确、对同类问题表述不一致或者有明显文字和计算错误的内容作必要的澄清、说明或补正。澄清、说明或补正应以书面方式进行。评标委员会不接受投标人主动提出的澄清、说明或补正。

3.3.2 澄清、说明或补正不得超出投标文件的范围且不得改变投标文件的实质性内容，并构成投标文件的组成部分。

3.3.3 评标委员会对投标人提交的澄清、说明或补正有疑问的，可以要求投标人进一步澄清、说明或补正，直至满足评标委员会的要求。

3.3.4 错误的修正

评标委员会将对确定为实质上响应招标文件要求的投标文件进行校核，看其是否有计算上或累计上的算术错误，修正错误的原则如下：

(1) 如果用数字表示的数额与用文字表示的数额不一致时，以文字数额为准。

(2) 当单价与工程量的乘积与合价之间不一致时，通常以标出的单价为准。除非评标机构认为有明显的小数点错位，此时应以标出的合价为准，并修改单价。

(3) 当各细目的合价累计不等于总价时，应以各细目合价累计数为准，修正总价。

(4) 按上述修改错误的方法，调整投标书中的投标报价，经投标单位确认同

意后，调整后的报价对投标单位起约束作用。如果投标单位不接受修正后的投标报价则其投标将被拒绝，其投标保证金将被没收。

(5) 修正后的最终投标报价若超过招标控制价，否决其投标。

3.4 评标结果

3.4.1 除第二章“投标人须知”前附表授权直接确定中标人外，评标委员会按照得分由高到低的顺序推荐中标候选人，并标明排序。

3.4.2 评标委员会完成评标后，应当向招标人提交书面评标报告和中标候选人名单。

四、其他相关说明

近一年度是指从开标日向前推算一年，近两年度是指从开标日向前推算二年，以此类推，精确到日。

五、否决投标条件

4.1 资格审查有任一项不合格的；

4.2 除招标文件规定提交备选投标方案外，同一投标人递交两个以上不同的投标文件或者投标报价的；

4.3 投标报价被评标委员会认定为低于其成本价或者高于招标文件设定的招标控制价的；

4.4 投标文件没有对招标文件实质性要求和条件作出响应的；

4.5 投标人有串通投标、弄虚作假、行贿等违法行为的；

4.6 投标人拒绝对评标委员会提出的澄清、说明或者补正、修正进行说明或者提供相应证明材料的，以及说明理由不成立或者所提供的证明材料不属实的；

4.7 存在第二章“投标人须知”第1.4.2项规定的任何一种情形；

4.8 投标人提供的材料不真实，有弄虚作假现象的；

4.9 投标文件所附的相关资料存在字迹模糊、辨认不清的地方，经评标委员会认定属于实质性条款的；

4.10 法律、法规、规章和招标文件规定的其他情形。

第四章 合同条款及格式

材料设备采购合同

甲方（买方）：威海城市投资集团有限公司

乙方（卖方）：_____

依照国家有关法律、法规，遵循平等、自愿、公平和诚实信用的原则，双方根据2021年__月__日威海绿轴一期7号商务办公楼工程外墙干挂石材采购招标的结果和招标文件的要求，经协商一致，订立本合同。

一、工程概况

1. 工程名称：威海绿轴一期7号商务办公楼工程

2. 供货地点及合同履行地：威海绿轴一期7号商务办公楼工程，位于威海群众艺术馆西侧，西侧为塔山路，北邻即墨路，南侧为规划中的市民中心

3. 工程内容：外墙干挂石材的采购、加工、运输、装卸、保管、检测、指导安装、使用维护培训及在质量保证期内发生的任何缺陷的修复。具体详见清单及招标文件。

4. 供货期：分批次进场，每批次7天（具体每批次供货的品种、规格、数量、进场时间等以材料采购计划单为准）。乙方必须按甲方规定的时间将石材供应至施工现场。

二、石材质量要求及技术规范

1、质量等级要求：优等品（A）及招标文件技术要求。

2、板材必须符合国家建材行业现行 GB/T18601-2009《天然花岗岩建筑板材》规定的标准，必须为质量监督部门认可的优等品（A）产品。本工程招标文件技术要求中石材厚度偏差与上述标准中优等品（A）要求不一致，此项内容执行招标文件要求，具体详见本项第3条。干挂石材还应符合《干挂饰面石材及其金属挂件第1部分：干挂饰面石材》（JC830.1-2005）标准的要求。

3、石材成品设计厚度详见“工程量清单及报价表”，成品实际厚度不得少于设计值，厚度要求偏差为+2.0mm~+0mm（荒料加工时要考虑锯路和面层加工损耗，要求光板毛料半成品厚度偏差为+3.0mm~+1mm）。

4、所用石材必须适合室外用，经得起各种荷载的作用不发生破坏。

5、板材要求为天然石材，要求颜色搭配自然、美观漂亮。

6、石材外观质量要求色调、花色、纹路基本一致，无色差、变形，表面不得有阴伤、风化等缺陷，不得有影响外观和使用性能的砂孔、气孔、夹渣、缩松、划痕、碰伤等缺陷，板边无缺棱掉角，不允许有裂纹、色斑、色线现象出现，并要求矿物晶体结合紧密；异型连接平滑，纹理自然，完全优等品（A）及招标文件技术要求的质量、规格和性能要求；不得有锈点、锈斑。

7、石材装箱要求：采用木托盘包装，采用有效的包装方式，在运输、装卸、保管、存储及使用过程中，不得污染石材，要求面对面码放，并有隔离纸和护边，每个托盘有装箱清单，托盘需坚固便于机械吊装，每块石材必须在侧面及背面注明石材编号、规格，标注不得污染石材，具体装箱石材规格，发货批次和数量严格按甲方、施工单位要求实施。外包装不得采用易褪色材料，不得污染石材。

三、合同价款与支付

1、本次货物供应总价格为人民币共计(大写)_____（¥_____），此金额为含税金额（增值税专用发票 3%）。货物名称、规格、数量等详见本合同附件。

2、付款方式：货到现场拨付实收材料价款的 70%；工程竣工验收合格且工程结算审定后，拨付至材料款的 97%；其余 3%作为质保金，质保金在工程竣工验收合格满两年后，无任何质量问题的情况下，30 日内无息返还。

3、付款时乙方需提供合格的增值税专用发票，增值税税率为 3%；若因乙方提供的增值税专用发票认证不合格、不规范或涉嫌虚开，乙方应当收回原发票，并在 2 日内向甲方开具新的合格发票，因此延迟付款造成的损失由乙方承担；若因乙方未能开具合格的增值税专用发票，造成甲方无法进行税收抵扣的，乙方同意甲方将无法抵扣的金额自工程结算及应付款中直接予以扣减。

4、结算

(1) 结算时工程量以实际收料单为准。

(2) 结算时异形石材的工程量按有效面积计算。

四、运输及交货

1、乙方提供的石材必须采用汽车运输，在运输过程中要按标准采取保护措施，运抵甲方指定现场并卸车。

2、成品石材在运输、吊装、二次倒运时必须采取防碰撞、防破损保护措施。

3、交货时乙方应提供材料合格证及数量明细表，并以甲方、乙方及监理签证为准。

4、乙方负责运输及相应的保险，运输过程中应遵守工程建设安全生产有关管理规定，采取必要的安全防护措施，消除事故隐患。由于乙方原因造成的事故和因此发生的费用，由乙方自行承担。

5、乙方提前交货的产品、多交的产品的品种、型号、规格、花色、质量不符合规定的产品，甲方在代保管期内实际支付的保管、保养等费用以及非因甲方保管不善而发生的损失，由乙方承担。

五、货物监造及验收

1、石材加工前，甲方、总包单位、施工单位有权对荒料石块在矿井区进行预选编号，预选合格的石材荒料石块按照编号进入加工厂加工。

2、在石材加工期间，甲方、总包单位、施工单位及监理单位有权派专人对加工的全过程进行监管。监理单位派专业工程师分阶段对加工的各过程进行验收。并在发货前，派专人到加工现场对预发货的石材进行检查。

3、按施工单位提供石材加工料单加工完成后，需要压板，释放内应力。在加工厂由监理单位、总包单位、施工单位、供货单位预排经过饰面、色差、裂纹、规格等各方面验收合格后，按照加工料单的排号进行编号打包发货。进场卸货时要经建设、监理、总包、施工及交货方共同验收，拆包检查合格后方可使用。

4、材料出厂前要对照样板，石材品种、材质、饰面及色泽的要求应与样板及设计一致，石榴、石胆、石线等按照规范标准执行。

5、石材外观饰面处理要求均匀到位、规格板（线条）无明显孔洞和崩边崩角、禁止有裂纹。

6、按材料计划表分批进场并提供石材放射线、吸水率、强度等试验报告。

7、验收内容：

①品种②材质③饰面④色泽⑤裂纹⑥规格⑦资料。

8、如供货单位不按上述要求配合监造及验收或质量达不到上述要求，甲方有权拒收或解除合同，由此造成的一切损失由乙方承担。

六、供货服务

1、乙方逾期供货的，自逾期之日起，向甲方每日支付合同总价千分之五的违约

金；乙方逾期 7 日不能交货的，甲方有权选择其他厂商供货，由此造成的一切损失由乙方承担。

2、乙方所供产品不合格的，甲方可拒收，同时为保证工期，甲方有权选择其他厂商供货，由此造成的一切损失由乙方承担。

3、乙方在协议供货有效期内违反本合同有关质量保证及售后服务的，应赔偿给甲方造成的一切损失。

4、乙方所交石材品种、数量、规格、质量不符合国家法律法规和合同规定的，甲方有权拒付不符合规定部分的货款，乙方应按甲方的要求负责包修、包换或退货，并承担由此而支付的实际费用及给甲方造成的一切损失。

七、不可抗力

签约双方任一方由于受诸如战争、严重火灾、洪水、台风、地震等不可抗力事故的影响而不能执行合同时，履行合同的期限应予以延长，延长的期限应相当于事故所影响的时间。不可抗力事故系指供需双方在缔结合同时不能预见的，并且它的发生及其后果是无法避免和无法克服的事故。

八、争议处理

双方约定凡因执行本合同所发生的与本合同有关的一切争议，由双方当事人协商解决，协商不成，按下列第(二)种方式解决：

(一)将争议提交_____仲裁委员会仲裁；

(二)依法向合同履行地人民法院提起诉讼。

九、违约终止合同

乙方违约，甲方补救违约而采取的任何措施使甲方受损害的情况下，甲方可向乙方发出书面违约通知，终止全部或部分合同。

十、合同变更

欲对合同条款做出任何变更，均须由双方签署书面的合同修改书。

十一、通知

本合同任何一方给另一方的通知都应以书面或电传、电报、传真的形式送达，而另一方应以书面形式确认并发送到对方明确的地址。

十二、合同生效及其它

1、本合同自双方签字盖章后开始生效。

2、签约地：威海市环翠区。

十三、本合同一式陆份，甲方执叁份，乙方执叁份。

甲方：

地址：

法定代表人：

委托代理人：

电话：

开户银行：

银行账号：

乙方：

地址：

法定代表人：

委托代理人：

电话：

开户银行：

银行账号：

第二卷

6EED12CC-DA4F-40E6-AA1B-D7988FCC6A98

第五章 技术标准及供货要求

一、石材的规格要求

石材规格、数量及加工形式详见附表及图纸。

二、石材质量要求及技术规范

1、质量等级要求：优等品（A）及招标文件技术要求。

2、板材必须符合国家建材行业现行 GB/T18601-2009《天然花岗岩建筑板材》规定的标准，必须为质量监督部门认可的优等品（A）产品。本工程招标文件技术要求中石材厚度偏差与上述标准中优等品（A）要求不一致，此项内容执行招标文件要求，具体详见本项第3条。干挂石材还应符合《干挂饰面石材及其金属挂件第1部分：干挂饰面石材》（JC830.1-2005）标准的要求。

3、石材成品设计厚度详见“工程量清单及报价表”，成品实际厚度不得少于设计值，厚度要求偏差为+2.0mm~+0mm（荒料加工时要考虑锯路和面层加工损耗，要求光板毛料半成品厚度偏差为+3.0mm~+1mm）。

4、所用石材必须适合室外用，经得起各种荷载的作用不发生破坏。

5、板材要求为天然石材，要求颜色搭配自然、美观漂亮。

6、石材外观质量要求色调、花色、纹路基本一致，无色差、变形，表面不得有阴伤、风化等缺陷，不得有影响外观和使用性能的砂孔、气孔、夹渣、缩松、划痕、碰伤等缺陷，板边无缺棱掉角，不允许有裂纹、色斑、色线现象出现，并要求矿物晶体结合紧密；异型连接平滑，纹理自然，完全优等品（A）及招标文件技术要求的质量、规格和性能要求；不得有锈点、锈斑。

7、石材装箱要求：采用木托盘包装，采用有效的包装方式，在运输、装卸、保管、存储及使用过程中，不得污染石材，要求面对面码放，并有隔离纸和护边，每个托盘有装箱清单，托盘需坚固便于机械吊装，每块石材必须在侧面及背面注明石材编号、规格，标注不得污染石材，具体装箱石材规格，发货批次和数量严格按甲方、施工单位要求实施。外包装不得采用易褪色材料，不得污染石材。

三、其他要求：（以下1-3条，未携带证明文件或不符合要求者，评委会在样品评审时酌情扣分）

1、要求提供样品石材的产地、矿山、厂家、检测报告等证明文件，作为招标方考察石材的依据。

- 2、石材材质符合技术要求。
- 3、石料加工尺寸符合设计要求，尺寸偏差符合加工质量标准要求。
- 4、投标单位必须按合同要求和材料计划表分批进场并提供石材放射性、吸水率、强度等试验报告。

5、开标时，须携带以下样品各一块，规格尺寸见下表，样品不得有体现投标单位信息的标记，开标后进行统一编号，由评委进行评审。所有投标单位投标时提供的样品在评标结束后，送存甲方，不再退回。中标单位供货时所供石材必须与开标时提供的样品材质、质量一致。

序号	材料品种	规格[短边×长边×厚 (mm)]
1	浅色荔枝面黄锈石	600×600×30
2	深色荔枝面黄锈石	600×600×30

样品在投标截止时间前递交至以下地点：威海市海滨中路 28 号外运大厦附楼西侧样品区。投标截止时间后不再接收。

四、勘察现场要求：

1、投标单位需参加踏勘现场，现场查看招标人提供的参考样品的材质、纹理、色泽、质感等，样品存放于山东同力建设项目管理有限公司（威海市奈古山路古山五巷16号鼎顺商务五楼），联系电话：0631-5811098。



2、招标样品踏看时间：2021年9月28日14:30-17:00，请各投标单位准时参加（以签到为准）。

3、请各投标单位查看招标样品时携带营业执照复印件(加盖公章)，法人参加查看样品需携带身份证原件及复印件（加盖公章），授权委托人参加查看样品需携带身份证原件及复印件（加盖公章）和法人授权委托书（原件，格式见招标文件第六章投标文件格式）。

4、招标样品查看过程中必须全程佩戴口罩并与其他人员相互保持至少1米的距离,听从工作人员的安排。

五、各种异形石材做法详图

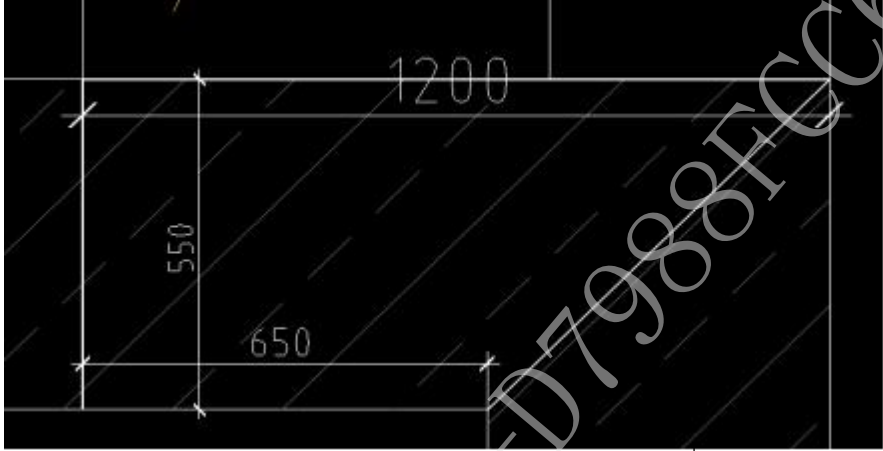
异形黄锈石参照表

序号	异形参考图形	备注
1		
2		

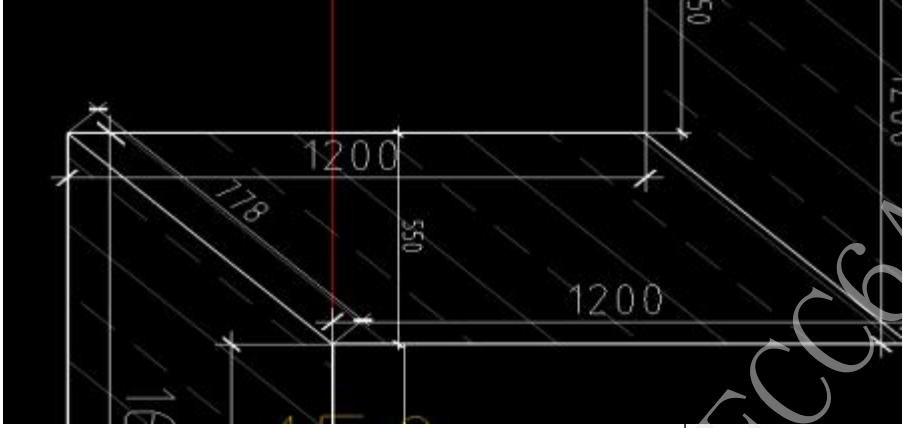
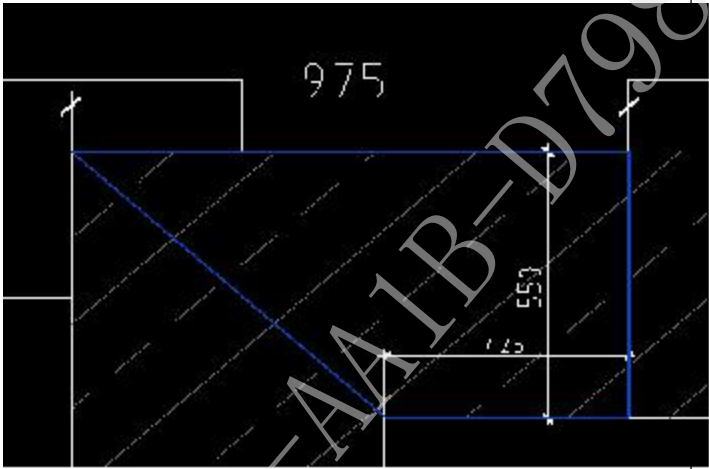
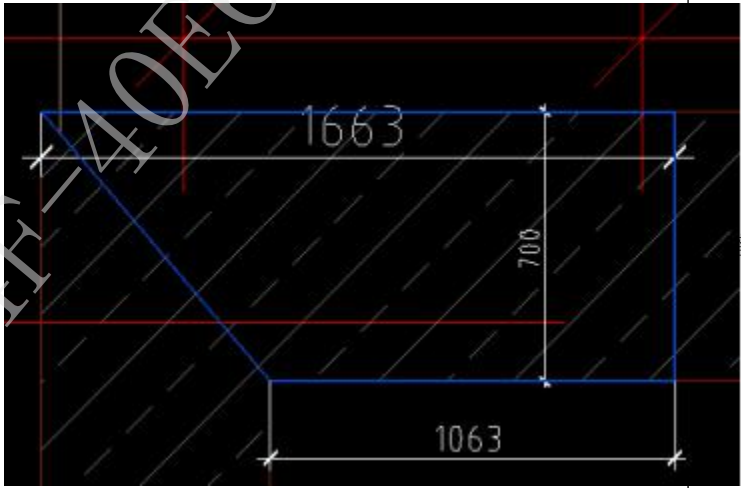
3	
4	
5	 <p>女儿墙</p>

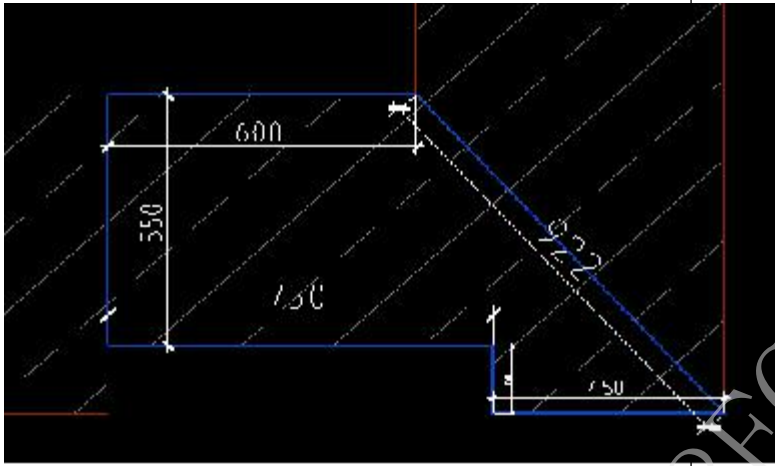
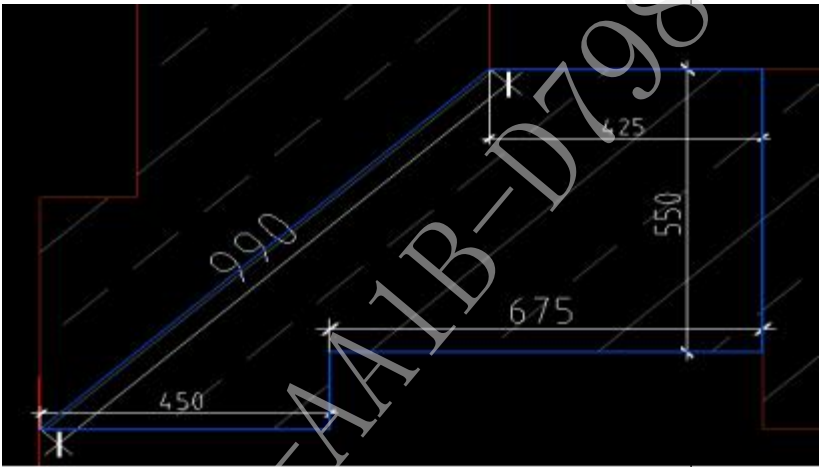
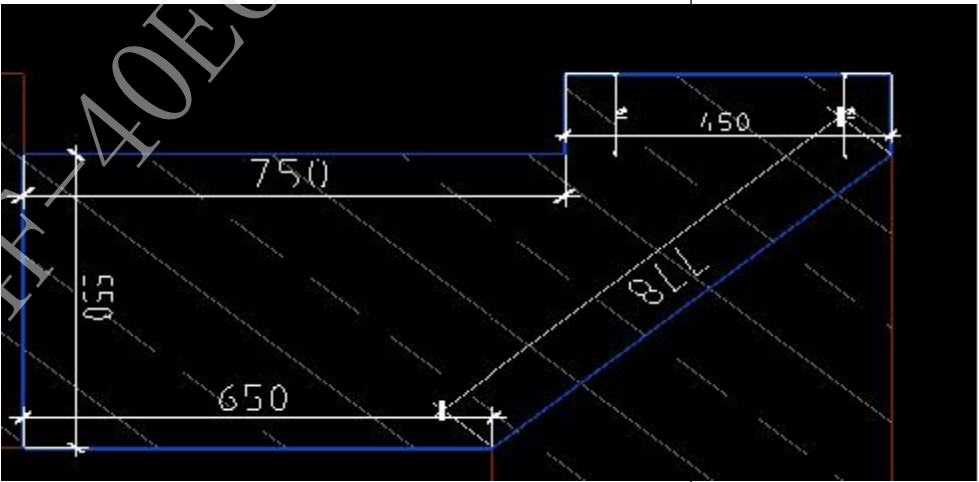
6		顶女儿墙
7		女儿墙
8		

9

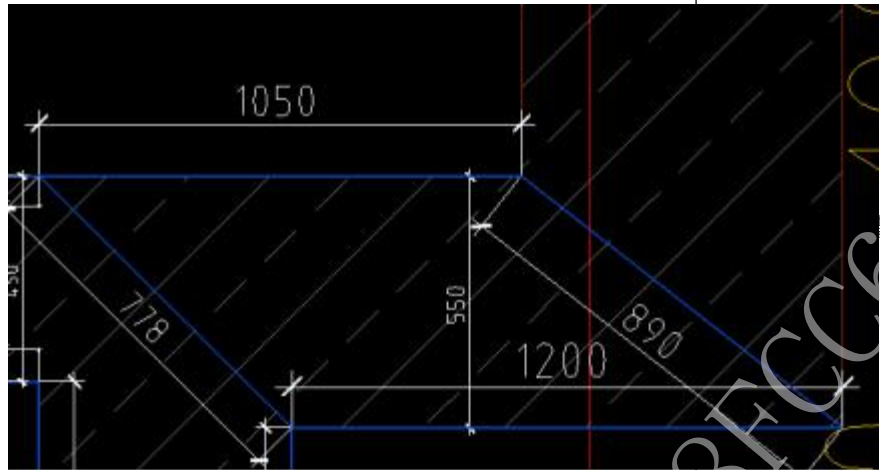

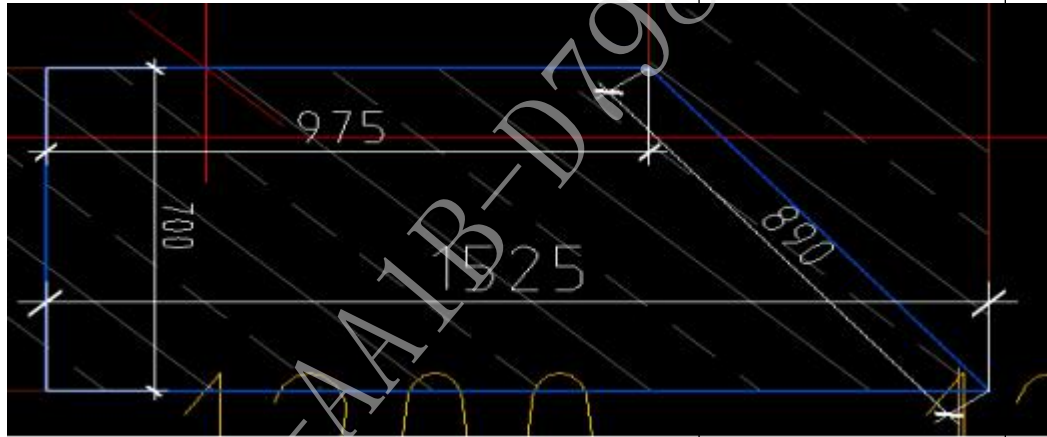

10

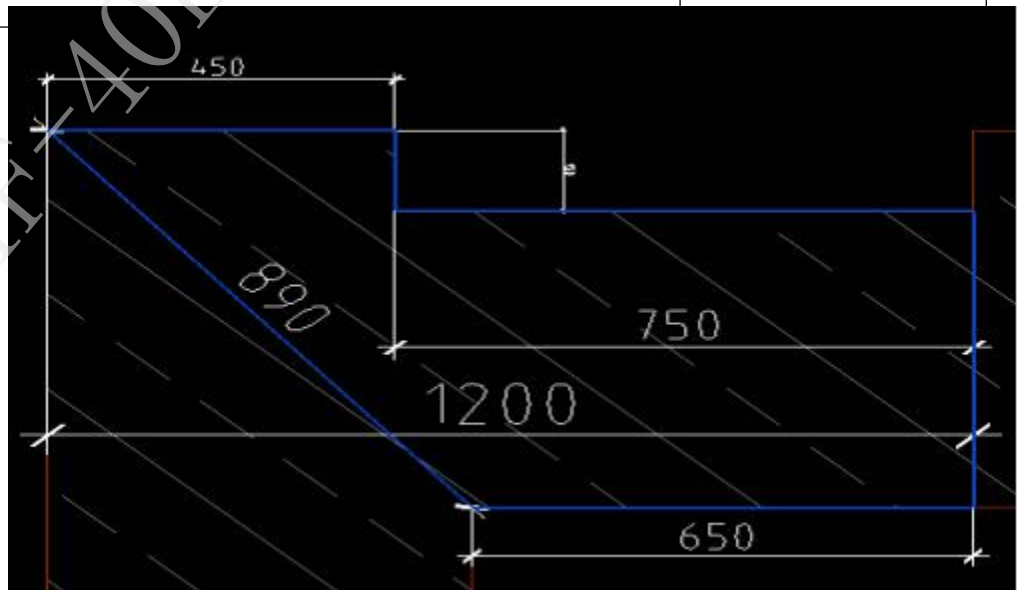

11

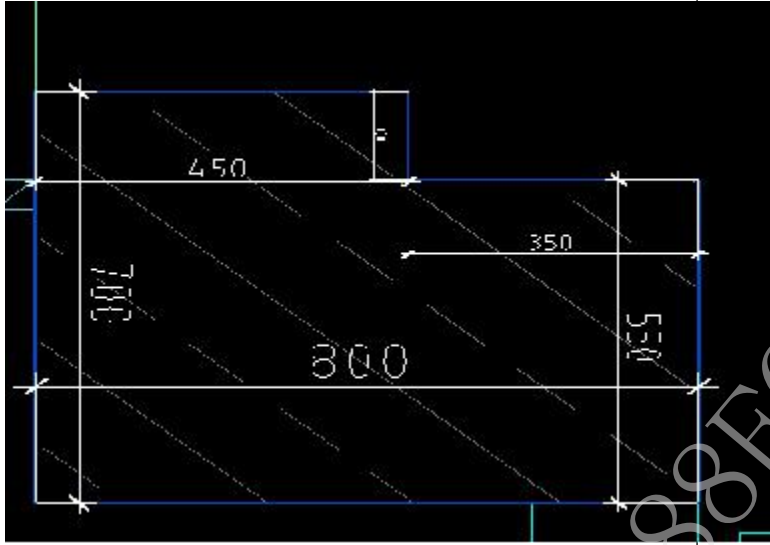
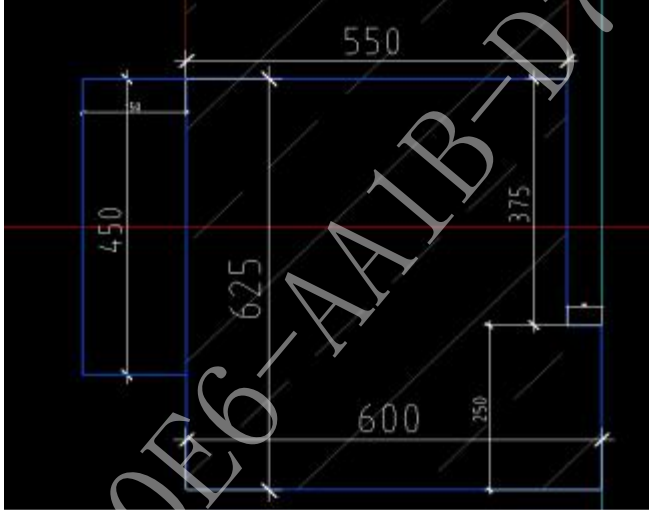

<p>14</p>		<p>5层女儿墙顶</p>
<p>15</p>		
<p>16</p>		

17

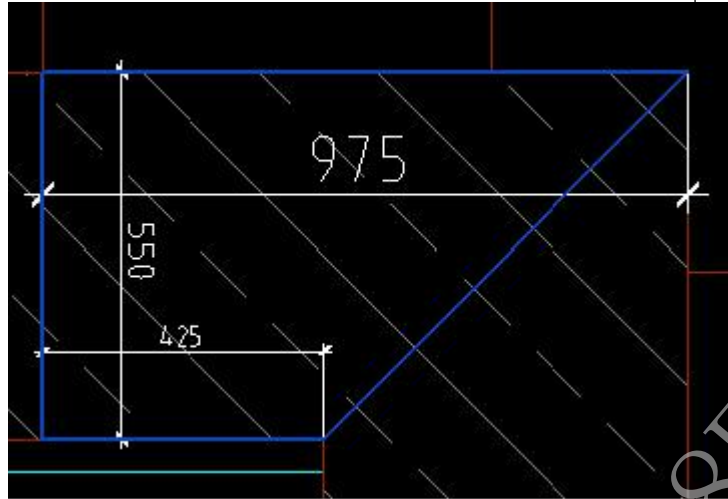

18



19

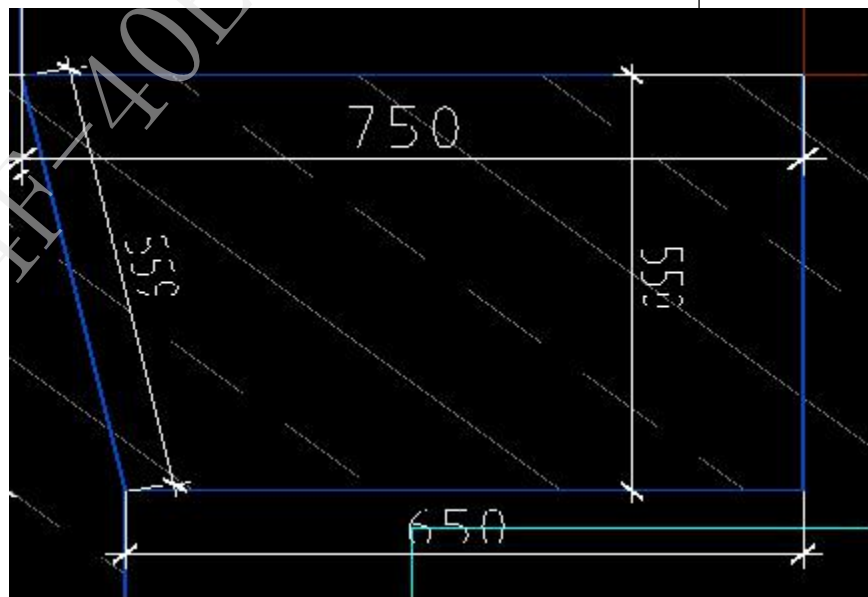

20

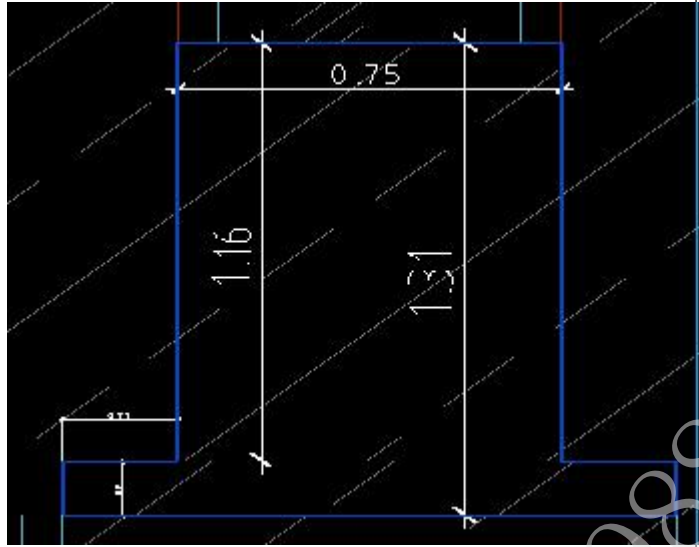

第三卷

第六章 投标文件格式

本章投标文件格式仅提供了投标人在制作投标文件时，部分需要上传 WORD 或 PDF 文件的固定格式，其他相关内容由系统自动生成。

ztb 格式投标文件制作完成后，投标人点击系统工具条上方的红色签章按钮进行电子签章，系统会自动将所有分项上传的投标内容合并为一个完整版的 pdf 文档，再按照招标文件要求在指定位置上依次加盖电子签章（如投标函、法定代表人身份证明等；技术标无需电子签章）。未按照要求上传的，否决其投标。

投标函附录

序号	条款名称	约定内容	备注
1	项目负责人	姓名：_____	
2	供货期	分批次进场，每批次 7 天（具体每批次供货的品种、规格、数量、进场时间等以材料采购计划单为准）	
3	质保期	自验收合格之日起_____年	
4	质量标准		
5	投标有效期	_____天（日历日）	
6	不存在禁止投标的情形承诺	我单位（存在\不存在）第二章“投标人须知”第 1.4.3 项规定的任何一种情形	

投 标 人：_____（加盖公章）

法定代表人：_____（加盖印章）

_____年_____月_____日

法定代表人身份证明

投标人名称：_____

单位性质：_____

地址：_____

成立时间：_____年_____月_____日

经营期限：_____

姓名：_____ 性别：_____ 年龄：_____ 职务：_____

系_____（投标人名称）的法定代表人。

特此证明。

附：法定代表人（单位负责人）身份证双面复印件。

投标人：_____（加盖公章）

_____年_____月_____日

授权委托书

本人_____（姓名）系_____（投标人名称）的法定代表人，现委托_____（姓名）（身份证号码：_____）为我方代理人。代理人根据授权，以我方名义签署、澄清、说明、补正、递交、撤回、修改_____（项目名称）投标文件、签订合同和处理有关事宜，其法律后果由我方承担。

委托期限：至本项目投标有效期满。

代理人无转委托权。

附：法定代表人和委托代理人身份证明双面复印件

投标人：_____（加盖公章）

法定代表人：_____（加盖印章）

身份证号码：_____

_____年_____月_____日

投标人信用承诺书

为营造公平竞争、规范有序的市场环境，树立诚信守法经营形象。本单位郑重承诺：

一、我方在此声明，本次招标投标活动中申报的所有资料都是真实、准确完整的，如发现提供虚假资料，或与事实不符而导致投标无效，甚至造成任何法律和经济责任，完全由我方负责。

二、我方在本次投标活动中绝无资质挂靠、串标、围标情形，若经贵方查出，立即取消我方投标资格并承担相应的法律责任。

三、我方在以往的招标投标活动中，无重大违法、违规的不良记录；或虽有不良记录，但已超过处理期限。

四、我方一旦中标，将按规定及时与招标人签订合同，严格按照投标文件中所承诺的报价、质量、工期、投标方案、项目经理等内容组织实施。

五、自觉接受社会各界的监督，依法接受有关行政机关的事中事后监管和执法检查，并如实提供有关情况和材料。

六、严格遵守国家法律、法规、规章和相关政策规定，积极参与社会信用体系建设，倡树以信笃行，以诚兴业的传统美德，争当信用市民，争创信用企业。

七、我单位承诺：提供普通电子光盘或U盘报价文件：1份（含PDF格式的最终版投标文件）最迟邮寄到达时间为开标后三个工作日内。如开标后三个工作日内未寄达，视为投标有效期内撤销投标文件，相关责任由我单位自行承担。

八、本《信用承诺书》同意向社会公开。

承诺单位：

（加盖公章）

年 月 日

商务、技术偏差表

序号	招标文件章节及条款号	投标文件章节及条款号	偏差说明
1			
2			
3			
4			
5			
.....			

说明：（1）如投标文件的各项条款与招标文件的要求不完全一致时，须填此表。

（2）如全部满足要求时，可不交此表。

（3）投标人保证：除技术偏差表列出的偏差外，投标人响应招标文件的全部要求。

电子标书制作说明：编制完成后复制粘贴到“商务标—补充附件”中。

企业综合实力

包括但不限于以下内容：

企业规模、年销售额综合实力、资信情况、质量保证措施、售后服务承诺等

投标人近三年类似工程供货业绩一览表

序号	工程名称	建设单位	建设地点	合同签订日期	合同价格	建设单位具体联系人、联系电话

电子标书制作说明：编制完成后复制粘贴到“技术标—企业综合实力”中。

投标报价部分

电子标书制作说明：编制完成后生成 PDF 版文件，加盖电子公章后，上传至“商务标—商务标附件”。

总 说 明

工程名称：威海绿轴一期 7 号商务办公楼工程外墙干挂石材采购

一、报价人须知：

1. 应按工程量清单及其计价格式规定的内容进行编制、填写、签字、盖章。
2. 工程量清单及其计价格式中的任何内容不得随意删除或涂改。
3. 工程量清单计价格式中列明的所有需要填报的单价和合价，投标人均应填报，未填报的单价和合价，视为此项费用已包含在工程量清单的其他单价和合价内。
4. 金额（价格）均以人民币表示。

二、工程名称：威海绿轴一期 7 号商务办公楼工程外墙干挂石材采购。

三、工程概况：工程地点位于威海群众艺术馆西侧，西侧为塔山路，北邻即墨路，南侧为规划中的市民中心

四、工程招标范围：威海绿轴一期 7 号商务办公楼工程外墙干挂石材采购。

五、工程质量：达到国家验收规范合格标准。

六、编制依据：

1. 招标单位提供的图纸。
2. 与建设项目相关的标准设计图集、规范、技术资料等。

七、投标单位在投标报价时，应根据现场条件、招标文件要求，按照本清单说明及子目规定的计算规则，结合施工方案、技术规范、技术装备、技术能力、施工管理经验及市场行情等规定综合分析及测算，在保证成本且有适当利润的前提下填报。

八、投标单位在投标报价时，应考虑本工程的招标范围、工期要求与承包方式、以及不同专业交叉作业影响，并将与此有关的可能产生的费用考虑在相应的投标报价中。

九、投标报价以人民币为结算货币。石材价格填报按给定图纸加工成品规格板到工地指定位置的卸车后价格，其价格应包括完成本项目内容所需的全部成本，包括材料费、采购、加工费、包装费、运杂费、装卸费、试验检验费、六面防护费、利润、税金（增值税专用发票 3%）、运输损耗、合同风险及在质量保证期内发生的任何缺

陷的修复等全部费用。投标方一旦中标，不得就上述各项费用向发包方提出任何补偿要求。

十、报价需要注意的其他问题

1. 招标清单工程量为估算量，规格按招标图纸以区间范围划分，石材下料规格以幕墙施工单位提供的放样下料图为准。

2. 清单与图纸及图纸说明不符时，以清单为准。

3. 中标单位供应量以施工单位的材料计划单为准，结算时工程量以实际收料单为准。

4. 不同位置相同材质及规格的材料，报价应一致；依据放样图下料的一种规格石材属于两个清单项区间范围的，以较低价格计算石材价格。

5. 材质不变、厚度不变、表面加工不变、规格不同，结算时综合单价不做调整。

6. 结算时异形石材的工程量按有效面积计算。

7. 石材阳角及海棠角等工程量不单独计算，投标单位需将石材阳角及海棠角等磨边费用综合考虑在相应的清单子目中，结算不增加此部分费用。

8. 综合单价已综合考虑了作为一个有经验的石材供应商应当能预见的全部风险因素。

9. 此报价包含为实现本招标文件或规范要求所采取的措施费及其它费用。

10. 投标方提报单价包括石材加工费，包装费，装车费，按提料单位要求编码，至发包方或建设方指定堆放地点的运费和卸车费，税金等所有费用；不锈钢挂件的开槽费用不含在报价内，由幕墙施工单位承担费用。

11. 超大石材采用特殊工艺加工处理需保证平整度，因表面处理等增加的特殊工艺加工费应考虑在报价中。

12. 板材必须符合国家建材行业现行 GB/T18601-2009《天然花岗岩建筑板材》规定的标准；必须为质量监督部门认可的优等品（A）产品。

13. 所用石材必须适合室外用，经得起各种荷载的作用不发生破坏，石材加工方法详见招标图纸。

14. 板材要求为天然石材，要求颜色搭配自然、美观漂亮。

15. 石材外观质量要求色调、花色、纹路基本一致，无色差、变形，表面不得有阴伤、风化等缺陷，不得有影响外观和使用性能的砂孔、气孔、夹渣、缩松、划痕、碰伤、锈迹等缺陷，板边无缺棱掉角，不允许有裂纹、色斑、色线现象出现，并要求矿物晶体结合紧密；异型连接平滑，纹理自然，完全符合规定的质量、规格和性能要求；不得有锈斑。

16. 花岗石板材的体积密度、吸水率、干燥压缩强度、弯曲强度、镜面光泽度、放射性满足国家优等品标准。

17. 石材装箱要求：采用木托盘包装，采用有效的包装方式，在运输、装卸、保管、存储及使用过程中，不得污染石材，要求面对面码放，并有隔离纸和护边，每个托盘有装箱清单，托盘需坚固便于机械吊装，每块石材必须在侧面及背面注明石材编号、规格，标注不得污染石材，具体装箱石材规格，发货批次和数量严格按甲方要求实施。外包装不得采用易褪色材料，不得污染石材。

18. 检验试验费：验收等规范要求的检验试验、复检等费用有中标单位承担。

十一、投标单位应在投标报价明细表中准确标明所供货物的单价、合计价和投标总报价，在综合单价分析表中要注明所用材料、规格、技术性能、产地等。

十二、特别说明：

1 投标单位应按给定的表格和金额计入到投标总价中，不得任意删除或更改金额，否则按废标处理。

2. 投标单位必须严格按照投标报价表样顺序逐一填报。

工程量清单及报价表

工程名称:威海绿轴一期7号商务办公楼工程外墙干挂石材采购

单位:人民币元

工程项目费用汇总表

工程名称:威海绿轴一期7号商务办公楼工程外墙干挂石材采购

序号	单项工程名称	金额(元)	备注
1	威海绿轴一期7号商务办公楼外墙干挂石材采购工程		
合计			

工程量清单及报价表

工程名称:威海绿轴一期7号商务办公楼工程外墙干挂石材采购

单位:人民币元

序号	类别	名称	规格(mm)			单位	数量	全费用单价(元)	合价(元)	备注
			短边(a)	长边(b)	厚度					
		7a塔楼					4674.26			
1001	干挂板材	深色荔枝面黄锈石	$0 < a \leq 300$	$0 < b \leq 600$	30.00	m2	21.60			含石材加工费等
1002	干挂板材	浅色荔枝面黄锈石	$0 < a \leq 300$	$0 < b \leq 600$	30.00	m2	54.66			含石材加工费等
1003	干挂板材	浅色荔枝面黄锈石	$0 < a \leq 300$	$600 < b \leq 1000$	30.00	m2	502.34			含石材加工费等
1004	干挂板材	浅色荔枝面黄锈石	$0 < a \leq 300$	$1000 < b \leq 1200$	30.00	m2	265.20			含石材加工费等

1005	干挂板材	浅色荔枝面黄锈石	$0 < a \leq 300$	$1200 < b \leq 1500$	30.00	m ²	0.26			含石材加工费等
1006	干挂板材	浅色荔枝面黄锈石	$0 < a \leq 300$	$1500 < b \leq 1800$	30.00	m ²	1.42			含石材加工费等
1007	干挂板材	浅色荔枝面黄锈石	$300 < a \leq 600$	$0 < b \leq 600$	30.00	m ²	47.48			含石材加工费等
1008	干挂板材	浅色荔枝面黄锈石	$300 < a \leq 600$	$600 < b \leq 1000$	30.00	m ²	812.83			含石材加工费等
1009	干挂板材	浅色荔枝面黄锈石	$300 < a \leq 600$	$1000 < b \leq 1200$	30.00	m ²	859.89			含石材加工费等
1010	干挂板材	浅色荔枝面黄锈石	$300 < a \leq 600$	$1200 < b \leq 1500$	30.00	m ²	2.06			含石材加工费等
1011	干挂板材	浅色荔枝面黄锈石	$600 < a \leq 1000$	$600 < b \leq 1000$	30.00	m ²	663.88			含石材加工费等
1012	干挂板材	浅色荔枝面黄锈石	$600 < a \leq 1000$	$1000 < b \leq 1200$	30.00	m ²	1171.56			含石材加工费等
1013	干挂板材	浅色荔枝面黄锈石	$600 < a \leq 1000$	$1200 < b \leq 1500$	30.00	m ²	10.27			含石材加工费等
1014	干挂板材	浅色荔枝面黄锈石	$1000 < b \leq 1200$	$1000 < b \leq 1200$	30.00	m ²	173.64			含石材加工费等
1015	干挂板材	浅色荔枝面黄锈石	$1000 < b \leq 1200$	$1200 < b \leq 1500$	30.00	m ²	15.98			含石材加工费等
1016	干挂板材	异形石材	综合考虑		30.00	m ²	71.18			1. 含石材加工费等 2. 工程量按有效面积计算
		7b 塔楼					6633.83			
1001	干挂板材	深色荔枝面黄锈石	$0 < a \leq 300$	$0 < b \leq 600$	30.00	m ²	29.00			含石材加工费等
1002	干挂板材	深色荔枝面黄锈石	$0 < a \leq 300$	$1000 < b \leq 1200$	30.00	m ²	3.60			含石材加工费等
1003	干挂板材	深色荔枝面黄锈石	$300 < a \leq 600$	$600 < b \leq 1000$	30.00	m ²	4.50			含石材加工费等
1004	干挂板材	深色荔枝面黄锈石	$300 < a \leq 600$	$1000 < b \leq 1200$	30.00	m ²	6.30			含石材加工费等
1005	干挂板材	深色荔枝面黄锈石	$600 < a \leq 1000$	$600 < b \leq 1000$	30.00	m ²	111.84			含石材加工费等
1006	干挂板材	浅色荔枝面黄锈石	$0 < a \leq 300$	$0 < b \leq 600$	30.00	m ²	166.13			含石材加工费等
1007	干挂板材	浅色荔枝面黄锈石	$0 < a \leq 300$	$600 < b \leq 1000$	30.00	m ²	728.10			含石材加工费等
1008	干挂板材	浅色荔枝面黄锈石	$0 < a \leq 300$	$1000 < b \leq 1200$	30.00	m ²	1018.60			含石材加工费等

1009	干挂板材	浅色荔枝面黄锈石	$0 < a \leq 300$	$1200 < b \leq 1500$	30.00	m ²	43.11			含石材加工费等
1010	干挂板材	浅色荔枝面黄锈石	$0 < a \leq 300$	$1500 < b \leq 1800$	30.00	m ²	2.20			含石材加工费等
1011	干挂板材	浅色荔枝面黄锈石	$300 < a \leq 600$	$0 < b \leq 600$	30.00	m ²	41.05			含石材加工费等
1012	干挂板材	浅色荔枝面黄锈石	$300 < a \leq 600$	$600 < b \leq 1000$	30.00	m ²	1129.23			含石材加工费等
1013	干挂板材	浅色荔枝面黄锈石	$300 < a \leq 600$	$1000 < b \leq 1200$	30.00	m ²	1410.96			含石材加工费等
1014	干挂板材	浅色荔枝面黄锈石	$300 < a \leq 600$	$1200 < b \leq 1500$	30.00	m ²	54.12			含石材加工费等
1015	干挂板材	浅色荔枝面黄锈石	$600 < a \leq 1000$	$600 < b \leq 1000$	30.00	m ²	493.87			含石材加工费等
1016	干挂板材	浅色荔枝面黄锈石	$600 < a \leq 1000$	$1000 < b \leq 1200$	30.00	m ²	1201.57			含石材加工费等
1017	干挂板材	浅色荔枝面黄锈石	$600 < a \leq 1000$	$1200 < b \leq 1500$	30.00	m ²	72.56			含石材加工费等
1018	干挂板材	浅色荔枝面黄锈石	$600 < a \leq 1000$	$2000 < b \leq 2500$	30.00	m ²	4.20			含石材加工费等
1019	干挂板材	浅色荔枝面黄锈石	$1000 < b \leq 1200$	$1000 < b \leq 1200$	30.00	m ²	58.62			含石材加工费等
1020	干挂板材	浅色荔枝面黄锈石	$1000 < b \leq 1200$	$1200 < b \leq 1500$	30.00	m ²	2.80			含石材加工费等
1021	干挂板材	浅色荔枝面黄锈石	$1000 < b \leq 1200$	$2000 < b \leq 2500$	30.00	m ²	2.87			含石材加工费等
1022	干挂板材	浅色荔枝面黄锈石	$1200 < b \leq 1500$	$2000 < b \leq 2500$	30.00	m ²	2.23			1. 含石材加工费等 2. 工程量按有效面积计算
1023	干挂板材	异形石材	综合考虑		30.00	m ²	46.37			
		裙楼					58.65			
1001	干挂板材	浅色荔枝面黄锈石	$1200 < b \leq 1500$	$1200 < b \leq 1500$	30.00	m ²	58.65			含石材加工费等
		合 计					11366.74			含石材加工费等
								大写:		
								小写:		

威海市公共资源交易中心有关要求

一、有关存储介质使用要求：

- 1、投标人不得私自在交易中心计算机或网络环境中使用 U 盘、移动硬盘等存储介质；
- 2、使用存储介质前需做好登记、进行杀毒，确认无病毒后方可使用；
- 3、因处理病毒造成文件丢失所带来的损失由投标人自行承担。

二、关于开标场地调整事项：

开标过程中，如遇特殊情况，服从公共资源交易中心场地调配，并遵守相关规章制度。

三、关于样品的规定：

- 1、开标会议开始前，投标人按照代理机构工作人员的要求摆放样品并填写样品登记表和样品清退承诺书；
- 2、提前送达的样品由投标人负责保管；
- 3、样品拆箱后，包装箱、碎纸、泡沫、木屑等包装物，必须及时清理出样品摆放地点；
- 4、摆放好的样品统一进行登记编号；
- 5、投标人提交样品后，应立即离开样品室，保证专家在评审样品期间不受干扰；
- 6、投标时间截止后不得更换样品；
- 7、投标人应在评标结束后 1 个工作日内将样品取走；
- 8、中标人的样品由招标人封样并于评标结束后立即取走并妥善保管；
- 9、样品滞留超过约定时间的，交易中心将按照承诺书对其作出处理，由此产生的费用由投标人承担。

请各投标人认真阅读并遵守以上规定。

附录1

威海市建设工程电子交易系统评分办法模板 评分办法

第1页 共1页

序号	标题	分值	评分标准
威海市建设工程电子交易系统评分办法模板 [100.00]			
1	资格审查 [合格制]		
1.1	营业执照	合格制	上传word或pdf格式的文档，内容为营业执照的彩色扫描件
1.2	法定代表人身份证明或授权委托书	合格制	上传word或pdf格式的文档，内容为法人身份证明（按投标文件格式提供）及企业法定代表人身份证复印件（若法定代表人参加投标）或授权委托书（按投标文件格式提供）及企业法定代表人身份证彩色扫描件 授权委托书代理人身份证彩色扫描件（若授权代表参加投标）
1.3	投标保证金证明	合格制	上传word或pdf格式的文档 1、若采用电汇、网上银行转账的保证金：后附投标人基本开户许可证，汇款证明彩色扫描件。投标保证金转出账户需与基本账户相同。 2、若采用电子保函形式提交投标保证金的，需要通过威海市建设工程电子化交易投标保证金第三方服务平台自主选择电子投标保证金参与投标。投标文件只须附电子保函保单或保函凭证即可，基本账户等信息由代理机构开标现场进行保函验真。具体操作流程详见“威海市公共资源交易网”（详见办事指南--工程建设专区-威海市建设工程电子化交易投标保证金第三方服务平台投标人使用手册）。电子保函办理咨询电话：400-0055-890 投标保证金免交或不用足额缴纳的情形 根据威海市住房和城乡建设局关于印发《威海市建筑市场主体信用评价实施细则（试行）》的通知（威住建通字【2019】76号）的规定，2020年度被市级及以上住房和城乡建设部门评定的信用评价为AAA级的建筑市场主体免于缴纳工程投标保证金，信用评价为AA级的建筑市场主体缴纳投标保证金减半，投标文件须后附2020年度被市级及以上住房和城乡建设部门评定信用评价等级的证明材料。
1.4	失信情况查询	合格制	上传word或pdf格式的文档 1、说明：投标人、法定代表人、授权代表未被最高人民法院（ http://zxgk.court.gov.cn/shixin/ ）列入失信被执行人，附上截图复印件； 投标人未被全国企业信用信息公示系统中（ http://www.gsxt.gov.cn/index.html ）列入严重违法失信企业名单，附上截图复印件。 2、投标人未被威海市各职能部门列为严重失信主体（本条无需附截图）。开标时，招标代理人在公共资源交易中心外网通过联合惩戒特定程序进行查询。
1.5	投标人信用承诺书	合格制	上传加盖电子公章的pdf文档,按投标文件格式提供。
2	技术标 [30.00]		
2.1	样品	20.00	（共20分）投标单位在此注明投标单位名称,评审时采用暗标评审，评审结束后，评标委员会根据招标代理单位提供的暗标号及对应的单位在此填报得分。 评委会首先初步审查样品，评委根据投标单位提供样品的规格、材质、外观、花色、色泽、纹理、面层做法及加工工艺等方面对样品酌情打分，最高计至20分。
2.2	企业综合实力	10.00	（共10分）评标委员会根据企业综合实力、资信情况、质量保证措施、售后服务承诺等酌情打分，满分10分。
3	商务标 [70.00]		
3.1	投标报价	70.00	投标人投标报价等于投标报价评标基准价的，得满分70分。投标报价每高于评标基准价1%扣0.6分，每低于1%扣0.3分，最低计至0分，偏离不足1%的，按照插入法计算得分，得分精确到小数点后2位。 评标基准价确定方法：综合平均法 评标基准价C=A×K×Q1+B×K×Q2 A：投标价算术平均值。 当n（有效投标人个数，以下相同）≤5时，A=所有投标价的算术平均值； 当n>5时，A=所有投标报价中去掉1个最高价、1个最低价后的算术平均值。 B：招标控制价。 K：下浮系数；K的取值范围为97%； Q：权重比例Q1+Q2=100%； Q1的取值范围为65%、66%、67%、68%、69%、70%(现场随机抽取)

其他注意事项

控制价 : 2568570.52

专家个数 :5

投标人报价方式 :总价(元)

定标方式 :推荐候选人3名